

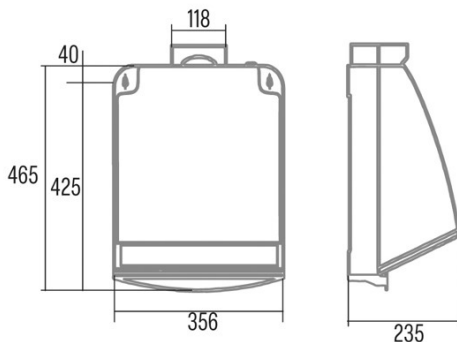

## PROFESSIONAL-750

Cod. 00117000

EAN 8422248100816



### ALLGEMEINE INFORMATIONEN

EAN/UPC	8422248100816
Unterfamilie	Kitchen Extractor

### Produktdatenblatt gemäß EU65/2014 - EN61591, EN60704-2-13, EN50564

AEC (Jährlicher Energieverbrauch) (kWh/Jahr)	57
EEL-Klasse (Energie-Effizienzklasse)	D
FDE (fluiddynamische Effizienz)	8,7
FDE-Klasse (Klasse der fluiddynamischen Effizienz)	E
LE-Klasse (Klasse der Lichtausbeute)	N_A
GFE (Fettfiltrationseffizienz)	53,7
GFE-Klasse (Klasse der Fettfiltrationseffizienz)	F
Luftstrom im normalen Modus MAX (m <sup>3</sup> /h)	600
Schallleistung im normalen Modus MAX (dB)	49
Po (Energieverbrauch im ausgeschalteten Zustand) (W)	0
Ps (Energieverbrauch im Standby-Modus) (W)	0

### Integrationsrichtlinie EU 66/2014

f (Zeitverlängerungsfaktor)	1,7
EEL (Energieeffizienzindex)	86
QBEP (gemessener Luftvolumenstrom im Bestpunkt) (m <sup>3</sup> /h)	278,9
PBEP (Gemessener Luftdruck im Bestpunkt) (Pa)	102,9
WBEP (Gemessene elektrische Eingangsleistung im Bestpunkt) (W)	91,9

### Externe Abmessungen

Breite (mm)	356
Tiefe (mm)	235
Minimale Gesamthöhe (mm)	650
Diamètre de sortie (mm)	118

### Merkmale

Menge des Motors	1
Maximaler Druck (Pa)	190
Freier Ausgangsluftstrom (m <sup>3</sup> /h)	600
Filtertechnologie	Malla
Verstärkung	-
Timer	-
Anzeige der Filtersättigung	-
Anzeige für Kohlefilterwechsel	-
Fernbedienung	-

### Installation

Mindestabstand zu einem elektrischen Kochfeld (mm)	65
Mindestabstand zu einem Gaskochfeld (mm)	650
Rückführungsoption	-
Kohlefilter	-
Rückschlagklappe	-
Innere Abschirmung	-

### Stromanschluss

Nennspannung (V)	230
Nennfrequenz (Hz)	50
Nenneingangsleistung (W)	105
Schutz gegen Stromschlag	Klasse I
Länge des Stromkabels (m)	0,5
Steckertyp	No plug

### Zubehör

Verlängerung des oberen Zierkanals	N_A
Weißer Zierkanal	N_A

Schwarzer Zierkanal	N_A
Verstärker Rohr Insel	N_A
Rückschlagklappe	N_A
MAX PRO Metallfilter	N_A
Aktivkohlefilter	N_A
Geräuscharmer flexibler Kanal	N_A
Rückführungsset	N_A