

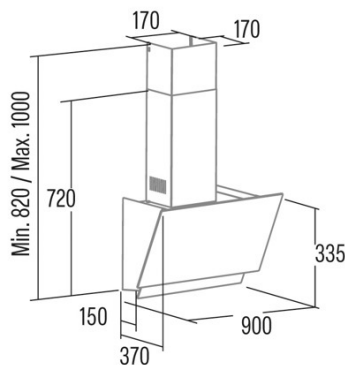

# JUNO 9000 GBK 220-240V 50/60Hz

Cod. 02059700

EAN 8422248355612



## INFORMACIÓN GENERAL

|            |               |
|------------|---------------|
| EAN/UPC    | 8422248355612 |
| Subfamilia | Angle Glass   |

## Ficha de producto según las directivas EU65/2014 - EN61591, EN60704-2-13, EN50564

|   |       |
|---|-------|
| AEC (Consumo de energía anual) (kWh/año)              | 459   |
| Clase EEI (clase de eficiencia energética)            | A+    |
| FDE (eficiencia dinámica de fluidos)                  | 27,6  |
| Clase FDE (Clase de eficiencia dinámica de fluidos)   | A     |
| LE (eficiencia luminosa) (lux/W)                      | 32    |
| Clase LE (clase de eficiencia luminosa)               | A     |
| GFE (Eficiencia de filtrado de grasas)                | 67,9  |
| Clase GFE (clase de eficiencia de filtrado de grasas) | D     |
| Flujo de aire en modo normal MIN (m3/h)               | 170   |
| Flujo de aire en modo normal MAX (m3/h)               | 387,5 |
| Caudal de aire en modo de impulso (m3/h)              | 428   |
| Potencia acústica en modo normal MIN (dB)             | 80    |
| Potencia acústica en modo normal MAX (dB)             | 64    |
| Modo de aumento de potencia acústica (dB)             | 70    |
| Po (consumo de energía en modo apagado) (W)           | 0,46  |
| Ps (consumo de energía en modo de espera) (W)         | 0     |

## Directiva de integración UE 66/2014

|   |      |
|---|------|
| f (Factor Incremento en el tiempo)                            | 0,9  |
| IEE (Índice de Eficiencia Energética)                         | 402  |
| QBEP (eficiencia máxima del punto de flujo de aire) (m3/h)    | 213  |
| PBEP (eficiencia máxima del punto de presión) (Pa)            | 261  |
| WBEP (Consumo de energía eléctrica con eficiencia máxima) (W) | 60,3 |
| WL (sistema de alumbrado de potencia nominal) (W)             | 3    |
| EMIDDLE (Iluminancia media en la superficie de cocción) (lux) | 161  |

## Dimensiones exteriores

|                          |      |
|--------------------------|------|
| Anchura (mm)             | 900  |
| Profundidad (mm)         | 370  |
| Altura total máxima (mm) | 1000 |
| Altura total mínima (mm) | 820  |
| Diamètre de sortie (mm)  | 150  |

## Características

|   |                          |
|---|--------------------------|
| Cantidad del motor                      | 1                        |
| Modelo del motor                        | EY450 400 A              |
| Presión máxima (Pa)                     | 230                      |
| Tecnología de filtro                    | Malla de Aluminio        |
| Tecnología de control                   | Electronic Touch Control |
| Refuerzo                                | ✓                        |
| Niveles de potencia                     | 6                        |
| Temporizador                            | ✓                        |
| Indicador de saturación del filtro      | ✓                        |
| Indicador de cambio de filtro de carbón | ✓                        |
| Función de atenuación                   | ✓                        |
| Conectividad                            | ✓                        |
| Control remoto                          | -                        |
| Mostrar                                 | Display_grafico          |

## Iluminación

|                     |       |
|---------------------|-------|
| Modelo de luz       | CSLED |
| Tecnología del rayo | LED   |

## Instalación

|   |     |
|---|-----|
| Distancia mínima a una placa eléctrica (mm) | 400 |
|---|-----|

---

|  |     |
|--|-----|
| Distancia mínima a una placa de gas (mm) | 650 |
| Opción de recirculación                  | √   |
| Filtro de carbón                         | -   |
| Back Draught Shutter                     | No  |
| Escudo interior                          | -   |

---

#### **Conexión eléctrica**

---

|  |         |
|--|---------|
| Tensión nominal (V)                    | 220-240 |
| Frecuencia nominal (Hz)                | 50/60   |
| Potencia nominal de entrada (W)        | 73      |
| Protección contra descargas eléctricas | Clase I |
| Tipo de enchufe                        | No plug |

---

#### **Accesorios**

---

|                              |           |
|------------------------------|-----------|
| Filtro de carbón activo      | '02859488 |
| Conducto flexible silencioso | '02893002 |

---