

CB-100 Plus



Instrucciones de uso y mantenimiento

Gebrauchsanweisung und wartung

Mode d'emploi et d'entretien

Operation and maintenance instructions

Istruzioni per l'uso e la manutenzione

Gebbruiks' en onderhouvaarshriften

Instruções de uso e manutenção

Instruktioner för drift och underhåll

Käyttöohjeet

Bruksanvisning

Bruksanvisning

cata 

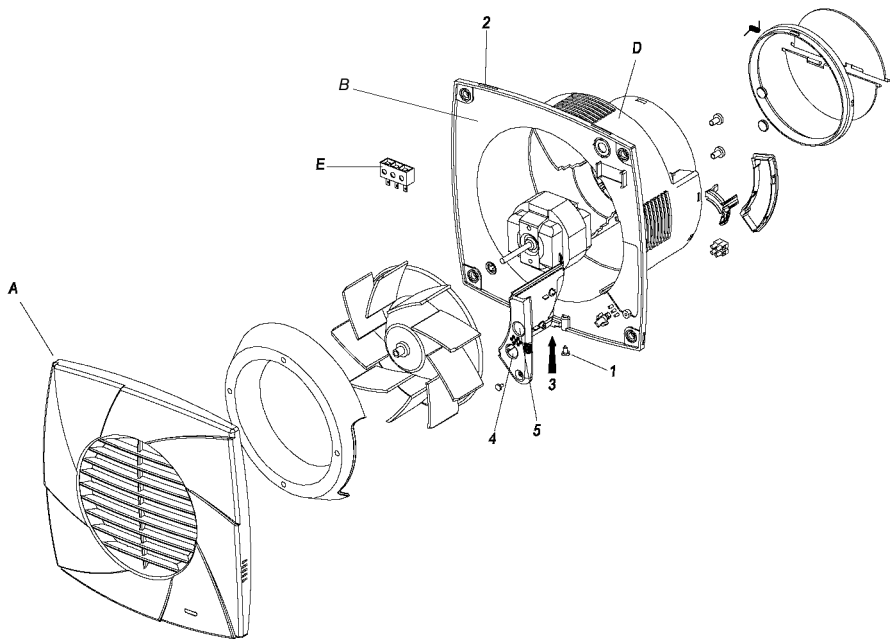

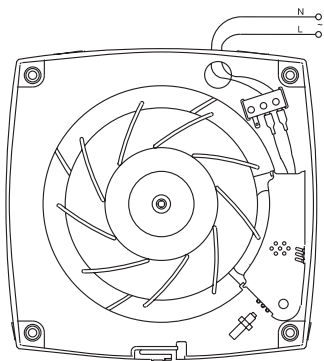

CB-100 PLUS

Lights or Another Charge
Luces u Otra Carga

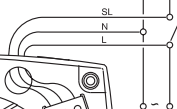

CB-100 PLUS TIMER
CB-100 PLUS HYGRO

ES ESPAÑOL

Serie CB-100 PLUS   IPX4

INSTALACIÓN:

La instalación, las conexiones eléctricas y los reglajes deben ser realizados por una persona cualificada según la normativa local. Para proceder a la instalación practicar una abertura circular de 150 mm. de diámetro en la pared, techo o muro donde se desee instalar el extractor.

Para quitar la tapa frontal (A) aflojar el tornillo (1), a continuación presionar la pestaña (3) con la punta de un destornillador y tirando la tapa frontal hacia fuera.

Colocar el tubo de descarga de 150mm (D) en el agujero practicado en la pared, techo o muro para la evacuación del aire.

Fijar la base de la carcasa (B) mediante tacos y tornillos, suministrados por el fabricante. Y por último colocar la tapa (A) hasta que quede completamente sujeta por la uña (2) y la pestaña (3). Apretar el tornillo (1).

Nota:

- Este aparato no está destinado para ser usado por personas (incluidos niños) cuyas capacidades físicas, sensoriales o mentales estén reducidas, o carezcan de experiencia o conocimiento, salvo si han tenido supervisión o instrucciones relativas al uso del aparato por una persona responsable de su seguridad.
- Los niños deberían ser supervisados para asegurar que no juegan con el aparato.
- Deben tomarse precauciones para evitar el reflujo de los gases dentro de la habitación desde el conducto abierto de gas u otros aparatos que consumen combustible.
- La instalación, conexiones eléctricas y ajustes deberán ser efectuados según las normas locales por una persona cualificada.
- No instalar el tubo de descarga (D) del extractor a una chimenea de humos, tuberías de aireación o conductos de aire caliente.
- Antes de efectuar su instalación a tuberías, consultar las ordenanzas municipales sobre salidas de aire y pedir permiso a la persona responsable del edificio.
- Asegurar que la ventilación es apropiada, sobretodo cuando se utilice simultáneamente el extractor y un aparato de cámara de combustión en el mismo ambiente.
- Este extractor está destinado a la ventilación doméstica o locales similares.
 - No utilizar en locales con temperatura ambiente superior a 45° C.
- Este extractor no produce interferencias de radio/televisión (normativa C.E.E. nº 2004/108/CE).

CONEXIÓN ELÉCTRICA:

Debe conectarse a una red monofásica a la tensión y frecuencia indicadas en la placa de características del extractor.

En la instalación, debe existir un interruptor omnipolar con una distancia entre contactos igual o superior a 3 mm.

Para efectuar la conexión eléctrica, se procede a quitar la tapa frontal (A) tal como se explica anteriormente y conectar los cables de alimentación a la regleta (E), cable azul en N y cable marrón en L.

Volver a colocar la tapa (A) hasta que quede completamente sujeta por la uña (2) y la pestaña (3).

El aparato debe conectarse de manera permanente a canalización fija mediante un cable para instalación fija. (Cable de dos conductores de sección mínima de 1 mm² y máxima de 1.5 mm²).

No precisa toma de tierra por ser un aparato de doble aislamiento. (Clase II).   IPX4

Tipo CB-100 PLUS TIMER IPX4

Para la regulación del tiempo de temporización, girar el pivote (4) en el sentido de las agujas del reloj para aumentar el tiempo de temporización (3' - 15').

Tipo CB-100 PLUS H IPX4

Para la regulación del tiempo de temporización, girar el pivote rojo (4) en el sentido de las agujas del reloj.

Para regular el grado de humedad, girar el pivote azul (5) en el sentido de las agujas del reloj para aumentarlo.

La serie PLUS provistos de higrómetro incorporan un led de señalización. El led se ilumina cuando el extractor está en marcha, activado por el interruptor del mismo aparato o uno exterior. Cuando el extractor funciona activado por el grado de humedad el led no se ilumina. Cuando el extractor no está en marcha el led permanece apagado.

DE DEUTSCH

Serie CB-100 PLUS  IPX4

INSTALLATION:

Installation, Elektroanschlüsse und Einstellungen haben entsprechend der lokal geltenden Vorschriften und ausschließlich von qualifiziertem Fachpersonal vorgenommen zu werden.

Sorgen Sie vor der Installation für eine runde Öffnung mit einem Durchmesser von 150 mm. in der Wand, Decke oder Mauer, wo Sie den Abzug installieren möchten.

Zum Abnehmen der vorderen Abdeckung (A) lösen Sie die Schraube (1), drücken dann mit einem Schraubenzieher auf das eingerastete Teil (3) und ziehen gleichzeitig die Abdeckung herunter.

Schliessen Sie das 150 mm Abluftrohr (D) an die dafür in der Wand, der Mauer oder an der Decke geschaffene Öffnung an. Befestigen Sie die Basis des Gehäuses (B) mit den im Lieferumfang inbegriffenen Dübeln und Schrauben. Bringen Sie nun die Abdeckung (A) wieder an. Achten Sie darauf, dass die Feder (3) richtig einrastet (2). Ziehen Sie die Schraube (1) fest.

Hinweis:

- Dieses Gerät ist nicht dafür bestimmt, durch Personen (einschließlich Kinder) mit eingeschränkten physischen, sensorischen oder geistigen Fähigkeiten, mangelnder Erfahrung bzw. mangelnden Wissens benutzt zu werden, es sei denn, sie werden durch eine für ihre Sicherheit zuständige Person beaufsichtigt oder erhielten von ihr Anweisungen, wie das Gerät zu benutzen ist.
- Kinder müssen beaufsichtigt werden, um sicherzustellen, dass sie nicht mit dem Gerät spielen.
- Es sind entsprechende Maßnahmen zu treffen, damit es von der offenen Gasleitung bzw. von anderen Brennstoff verbrauchenden Geräten aus zu keinem Gasrückfluss ins Zimmer kommen kann.
- Der Einbau, die elektrische Verbindungen und die Anpassung sollen nach örtliche Regelungen für eine qualifizierte Person gemacht werden.
- Installieren Sie das Entladungsrohr (D) nicht in einem Schornstein, in Lüftungsleitungen oder Warmluftkanälen.
- Informieren Sie sich vor der Installation an Leitungen über die städtischen Bestimmungen zu Luftauslässen, und bitten Sie die im Gebäude zuständige Person um Erlaubnis.
- Versichern Sie sich, daß für eine geeignete Lüftung gesorgt ist, vor allem wenn Sie den Abzug und ein Gerät mit Brennkammer im gleichen Raum einsetzen.
- Dieser Abzug ist für die Lüftung im Haushalt bzw. in ähnlichen Räumen bestimmt.
- Verwenden Sie den Abzug nicht in Räumen mit einer Raumtemperatur von über 45°C.
- Dieser Abzug verursacht keine Rundfunk-/Fernsehstörungen (EWG - Vorschrift Nr. 2004/108/CE).

ELEKTRISCHER ANSCHLUSS:



Der Abzug ist an ein Einphasennetz anzuschließen, dessen Spannung und Frequenz mit den auf dem Typenschild des Abzugs angegebenen Werten übereinstimmen.

Die Anlage muß über einen omnipolaren Schalter mit einem Abstand von mindestens 3 mm zwischen den Kontakten verfügen.

Entfernen Sie für den Anschluss an das Stromnetz die vordere Abdeckung (A) wie oben beschrieben. Schliessen Sie die Stromkabel an die Anschlussleiste (E) an, und zwar das blaue Kabel an N und das braune Kabel an L.

Bringen Sie die Abdeckung (A) wieder an und achten Sie darauf, dass die Feder (3) richtig einrastet (2).

Das Gerät muß über ein Kabel für feste Installationen ständig an eine Leitung angeschlossen sein. (Starres Zweipoliges Kabel mit einem Leiterquerschnitt zwischen 1 und 1,5 mm²).

Eine Erdung ist nicht notwendig, da das Gerät doppelt isoliert ist. (Klasse II).   IPX4

Typ CB-100 PLUS TIMER IPX4

Drehen Sie zu Einstellung der Timer-Zeit den Zapfen (4) im Uhrzeigersinn. So wird die Timer-Zeit länger (3' - 15').

Typ CB-100 PLUS H IPX4

Drehen Sie zur Einstellung der Timer-Zeit den roten Zapfen (4) im Uhrzeigersinn.

Drehen Sie zur Einstellung des Feuchtigkeitsgrads den blauen Zapfen (5) im Uhrzeigersinn. So wird die Feuchtigkeit erhöht.

Die Serie PLUS mit Hygrometer ist mit einer LED-Anzeige ausgestattet. Die Anzeige leuchtet auf, wenn der Abzug läuft, weil er vom Schalter des Geräts selbst oder von einem externen Schalter aus in Gang gesetzt wurde. Läuft der Abzug, weil er aufgrund des Feuchtigkeitsgrads in Gang gesetzt wurde, leuchtet die LED-Anzeige nicht auf. Wenn der Abzug nicht läuft, leuchtet die LED-Anzeige nicht.

FR FRANÇAIS

Série CB-100 PLUS  IPX4

INSTALLATION:

L'installation, les branchements électriques et les réglages doivent être réalisés en accord avec les règlements locaux et par une personne qualifiée.

Pour procéder à l'installation, faire une ouverture circulaire 150 mm. de diamètre dans le mur ou le plafond où l'on désire installer l'extracteur.

Pour retirer le couvercle du devant (A), desserrer la vis (1), puis appuyer sur l'onglet (3) avec la pointe d'un tournevis et tirer le couvercle du devant vers l'extérieur.

Monter le tube de décharge de 150mm (D) dans l'orifice pratiqué dans le mur ou le plafond pour l'évacuation de l'air.

Fixer la base de la carcasse (B) au moyen des chevilles et des vis fournis par le fabricant. Finalement, monter le couvercle (A) jusqu'à ce qu'il soit complètement maintenu par l'onglet (2) et la languette (3). Serrer la vis (1).

Note:

- Cet appareil n'est pas conçu pour être utilisé par des personnes (y compris des enfants) dont les capacités physiques, sensorielles ou mentales sont réduites, ou qui manquent d'expérience ou de connaissances, sauf sous surveillance et si elles ont reçu des instructions relatives à l'utilisation de l'appareil par une personne responsable de leur sécurité.
- Les enfants doivent être surveillés pour s'assurer qu'ils ne jouent pas avec l'appareil.
- Des précautions doivent être prises pour éviter le reflux des gaz partant de la conduite ouverte de gaz, ou d'autres appareils qui consomment un combustible, vers la pièce.
- Il faudrait faire l'installation et établir des connexions selon les règles locales et par un technicien.
- Ne pas installer le tube de décharge (D) de l'extracteur à une cheminée de fumées, à des tuyauteries d'aération ou des conduits d'air chaud.
- Avant d'effectuer l'installation à des tuyauteries, consulter les ordonnances municipales sur les sorties d'air et demander le permis correspondant à la personne responsable de l'édifice.
- S'assurer que la ventilation est adéquate, surtout lorsque l'extracteur et un appareil à chambre de combustion sont utilisés simultanément dans le même milieu ambiant.
- Cet extracteur est destiné à la ventilation domestique ou à des locaux similaires.
- Ne pas utiliser dans des locaux dont la température ambiante est supérieure à 45° C.

- Cet extracteur ne produit pas d'interférences de radio/télévision (réglementation C.E.E. n° 2004/108/CE).

CONNEXION ÉLECTRIQUE:

La connexion doit se faire à un réseau monophasé, à la tension et la fréquence indiquées sur la plaque signalétique de l'extracteur.

Dans l'installation, prévoir un interrupteur omnipolaire avec une distance entre contacts égale ou supérieure à 3 mm.

Pour effectuer la connexion électrique, retirer le couvercle du devant (A) comme indiqué plus haut et connecter les câbles d'alimentation à la réglette (E), le câble bleu à N et le câble marron à L.

Monter de nouveau le couvercle (A) jusqu'à ce qu'il soit correctement maintenu par l'onglet (2) et la languette (3).

L'appareil doit être connecté en permanence à une canalisation fixe au moyen d'un câble pour installation fixe (câble à deux conducteurs à section minimale de 1 mm² et maximum de 1,5 mm²).

L'appareil étant à double isolation, la prise de terre n'est pas nécessaire. (Classe II). 

Type CB-100 PLUS TIMER

Pour le réglage du temps de temporisation, tourner le bouton (4) dans le sens des aiguilles d'une montre pour augmenter le temps de temporisation (3' - 15').

Type CB-100 PLUS H

Pour le réglage du temps de temporisation, tourner le bouton rouge (4) dans le sens des aiguilles d'une montre.

Pour régler le degré d'humidité, tourner le bouton bleu (5) dans le sens des aiguilles d'une montre pour l'augmenter.

La série PLUS est équipée d'un hygromètre et incorpore un voyant de signalisation. Le voyant s'allume lorsque l'extracteur est en marche, activé par l'interrupteur de l'appareil lui-même ou un interrupteur extérieur. Lorsque l'extracteur fonctionne par le degré d'humidité, le voyant ne s'allume pas. Lorsque l'extracteur n'est pas en marche, le voyant reste éteint.

Serie CB-100 PLUS IPX4

INSTALLATION:

Installation, elektriska anslutningar och justeringar måste göras enligt gällande konsumentlagar av en auktoriserad person. Gör ett runt hål med en diameter på 150 mm i väggen, taket eller muren där fläkten skall installeras.

Tag bort frontluckan (A) genom att lossa skruven (1), lossa fliken (3) med en skruvmejsel och dra ut luckan. Montera luftevakueringsröret på 150 mm (D) i hålet som gjorts i väggen, taket eller muren.

Montera kåpens bas (B) med medföljande skruvar och pluggar. Och montera slutligen frontluckan (A) och se till att den är stadigt monterad med kilen (2) och fliken (3). Skruva skruven (1).

OBS:

- Enheten får inte användas av personer (inklusive barn) eller personer med nedsatt fysisk, sensorisk eller mental förmåga eller personer utan erfarenhet och kunskap, om de inte har fått anvisningar om hur enheten används av en säkerhetsansvarig person.
- Barn ska övervakas för att säkerställa att de inte leker med enheten.
- Åtgärder ska vidtas för att förhindra återflöde av gaserna i rummet från öppna kanalen av gas eller andra apparater som förbrukar bränsle.
- Installering, elektriska anslutning och justering för utföras i enlighet med rådande normer och av en kvalificerad person
- Installera inte fläktens evakueringsrör (D) i skorsten, ventilationsledningar eller varmluftledningar.
- Före installation i utloppsledning skall lokala bestämmelser för evakuering iaktas samt tillstånd inhämtas från för byggnaden ansvarig person.
- Kontrollera att det finns god ventilation, speciellt om fläkten används i samma utrymme tillsammans med en apparat med förbränningskammare.
- Fläkten är avsedd för bruk i hemmet och liknande utrymmen.
- Fläkten skall inte användas i lokaler där inomhustemperaturen överskrider 45°C.
- Fläkten försäkras inte störningar i radio- eller TV-apparater (E.E.C.-direktiv 2004/108/CE).

ELEKTRISK ANSLUTNING



Anslutningen skall göras till enfasnät med samma spänning och frekvens som anges på fläktns dataskylt.

En flerpolig strömbrytaren med ett kontaktavstånd på minst 3 mm skall installeras.

Utför installationen genom att ta bort frontluckan (A) enligt ovanstående och anslut matarkablarna till plinten (E), blå kabel till N och brun kabel till L.

Sätt på locket (A) igen och se till att den är stadigt monterad med kilen (2) och fliken (3)

Apparaten skall vara permanent ansluten till fast rörledning med hjälp av en för detta ändamål lämplig kabel. (Tvåledad kabel med ett tvärsnitt på minst 1 mm² och högst 1,5 mm²).

Jordning är inte nödvändig eftersom apparaten är försedd med dubbel isolering. (Klass II).   IPX4

Modell CB-100 PLUS TIMER IPX4 IPX4

Ställ in tiden med timern genom att vrida reglaget (4) medsols till önskad tid (3' - 15').

Modell CB-100 PLUS H IPX4

Ställ in tiden med timern genom att vrida det röda vridreglaget (4) medsols.

Fuktighetsgraden regleras genom att vrida det blå vridreglaget (5) medsols.

Apparaterna i PLUS-serien som är utrustade med hygrometer har en kontrollampa. Lampan lyser när fläkten är igång och aktiveras antingen av apparatens strömställare eller extern sådan. När fläkten aktiveras pga fuktighetsgraden tänds inte lampan. När fläkten är frånslagen är lampan släckt.

EN ENGLISH

Series CB-100 PLUS  IPX4

INSTALLATION:

Installation, electrical connections and adjustments must be performed according to the local rules by a qualified person. Begin the installation by making a circular opening of 150 mm. diameter in the partition, ceiling or wall where the extractor is to be installed.

To take off the front cover (A) slacken the screw (1), then press on the tab (3) with the blade of a screwdriver and pull the front cover outwards. Place the 150 mm outlet tube (D) in the hole made in the partition, ceiling or wall for the air outlet. Fix the base of the housing (B) in place using the plugs and screws provided. Lastly, fit the cover (A) until completely secured by the claw (2) and the tab (3). Tighten the screw (1).

Note:

- This appliance is not intended for use by persons (including children) with reduced physical, sensory or mental capabilities, or lack of experience and knowledge, unless they have been given supervision or instruction concerning use of the appliance by a person responsible for their safety.
- Children should be supervised to ensure that they do not play with the appliance.
- Precautions must be taken to avoid the black-fowl o gases into the room from the open flue of gas or other fuel burning appliances.
- The installation, electrical connections and adjustments must be performed according to the local rules by a qualified person.
- Do not install the exhaust pipe (D) of the extractor unit to a chimney, ventilation pipe or hot air conduit.
- Before connecting the unit to pipelines, consult the local municipal regulations regarding exhaust air and ask the permission of the person in charge of the building.
- Make sure that the ventilation is appropriate, especially when the extractor is used in conjunction with an appliance with a combustion chamber.
- This extractor is designed for the ventilation of homes or similars premises.
- Do not use in premises where the room temperature is above 45° C.
- This extractor does not cause any interference in radio/television sets (C.E.E. regulation No. 2004/108/CE).

ELECTRICAL CONNECTION:



The unit must be connected to a single phase mains power supply network at the voltage and frequency indicated on the characteristics plate of the extractor unit.

The electrical installation must include an omnipolar phase switch with a distance between contacts of at least 3 mm.

To make the electrical connection, remove the front cover (A) as explained above and connect the flex wires to the connection strip (E), the blue wire to N and the brown wire to L.

Replace the cover (A), making sure that it is firmly held by the claw (2) and the tab (3).

The appliance must be permanently connected to a fixed electrical supply installation using twin conductor cable of at least 1 mm² in section and a maximum of 1.5 mm².

No earth installation is required as the appliance has double insulation. (Class II).   IPX4

Type CB-100 PLUS TIMER IPX4

Adjust the timer by turning the knob (4) in a clockwise direction to increase the operating time (3' - 15').

Type CB-100 PLUS H IPX4

Adjust the operating time by turning the red knob (4) in a clockwise direction.

Adjust the level of humidity by turning the blue knob (5) in a clockwise direction to increase the level.

The series PLUS fitted with a hygrometer incorporate a LED indicator. The LED is lit when the extractor is functioning either activated by the switch fitted to the appliance itself or another, exterior switch. When the extractor is activated by the level of humidity the LED is not lit. When the extractor is not operating the LED does not light.

NO NORSK

Seire **CB-100 PLUS**   IPX4

INSTALLASJON:

Installasjonen, elektriske koblinger og justeringer må foretas av kvalifiserte fagfolk i henhold til gjeldende lokale forskrifter. Man borer et rundt hull på 150 mm i veggen, taket eller muren der man ønsker å installere avtrekksviften.

Man fjerner frontplaten (A) ved å løse skruen (1), deretter trykker man på flensen (3) med spissen på et skrujern og trekker platen ut. Plasser det 150 mm avtrekksrøret (D) i det hullet som er boret i veggen, taket eller muren for luftavtrekk.

Fest rammens bunnplate (B) med de pluggene og skruene som følger med utstyret. Til slutt setter man platen (A) tilbake på plass slik at den blir holdt fast av kilen (2) og flensen (3). Skru fast skruen (1).

Merk:



- Ikke la apparatet brukes av personer (inklusive barn) med reduserte fysiske, sensoriske eller psykiske evner, eller mangel på erfaring og kunnskap, med mindre de har fått tilsyn eller veiledning i bruken av apparatet av en person som er ansvarlig for deres sikkerhet.
- Hold øye med barn for å tilse at de ikke leker med apparatet.
- Forholdsregler må tas for å hindre Refluks av gasser i rommet fra den åpne kanalen av gass eller andre apparater som forbruger drivstoff.
- Installasjonen, de elektriske kablingene og justeringer skal, i henhold til kommunale forskrifter, foretas av en kvalifisert person.
- Man må ikke montere avtrekksviftens avtrekksrør (D) på en røykkanal, ventilasjonsrørledninger eller varmluftskanaler.
- Før rørlaggingen må man konsultere de kommunale forordninger angående luftavtrekk, og be bygningens forvalter om tillatelse.
- Man må forsikre seg om at det finnes en passende ventilasjon, spesielt i de tilfellene man bruker avtrekksviften og et forbrenningsapparat samtidig på samme sted.
- Denne avtrekksviften skal brukes til ventilasjon av boliger og lignende lokaler.
- Den må aldri brukes i lokaler hvor temperaturen er høyere enn 45°C.
- Denne avtrekksviften forårsaker ikke radio- eller fjernsynsforstyrrelser (EEC standard nr. 2004/108/CE).

ELEKTRISK KOBLING

Avtrekksviften må kobles til et enfaset nett med samme nettspenning og frekvens som det som er angitt på apparatets merkeplate. Installasjonen må ha en omnipolar bryter som har en avstand på minst 3 mm mellom kontaktene. For å foreta den elektriske koblingen, fjerner man frontplaten (A) slik det er forklart ovenfor, og kobler mateledningene til klemlisten (E), blå ledning i N og brun ledning i L.

Sett platen (A) tilbake på plass slik at den blir holdt fast av kilen (2) og flensen (3).

Apparatet må kobles på permanent måte til fast hovedforsyningsledning med en ledning for faste anlegg. (Ledning med to ledere med et minimumssnitt på 1 mm² og et maksimumssnitt på 1,5 mm².)

Apparatet behøver ikke å jordes, da det har dobbel isolasjon. (Klasse II.)   IPX4.

Type CB-100 PLUS TIMER IPX4

For å øke tidsreguleringstiden vrir man på den røde sentreringspinnen (4) i urvisernes retning. Hvis man ønsker en høyere fuktighetsgrad, vrir man den blå sentreringspinnen (5) i urvisernes retning.

Type CB-100 PLUS H IPX4

For å justere tidsreguleringstiden vrir man på sentreringspinnen (4) i urvisernes retning. Hvis man ønsker en høyere fuktighetsgrad, vrir man sentreringspinnen (5) i urvisernes retning.

Serien PLUS er utstyrt med et hygrometer som har en lysdiode. Dioden lyser når avtrekksviften er blitt slått på med apparatets egen bryter eller med en annen ekstern bryter. Når avtrekksviften virker aktivert av fuktighetsgraden, vil lysdioden ikke tennes. Lysdioden vil være slukket så lenge avtrekksviften ikke fungerer.



Serie CB-100 PLUS  IPX4

INSTALLAZIONE:

L'installazione, le connessioni elettriche e le regolazioni devono essere effettuate secondo le norme locali da personale qualificato.

Prima di procedere all'installazione, effettuare un'apertura circolare di 150 mm. di diametro sulla parete, sul soffitto o sul muro in cui si desidera installare l'aspiratore.

Per estrarre la calotta frontale (A) allentare la vite (1), successivamente premere il bordo (3) con la punta di un cacciavite, tirando la calotta verso l'esterno.

Collocare il tubo di scarico da 150 mm (D) nell'orifizio per l'espulsione dell'aria praticato nella parete, nel soffitto o nel muro. Fissare la base della carrozzeria (B) mediante le viti e i tasselli forniti con l'apparecchio. Collocare infine la calotta (A) in modo che si trovi fissata saldamente mediante l'unghia (2) e il bordo (3). Girare la vite (1).

Nota:

- Quest'apparecchiatura non è stata progettata per essere usata da persone (incluso bambini) con limitate capacità fisiche, psichiche o mentali o a persone prive della necessaria esperienza e/o conoscenza salvo abbiano ricevuto istruzioni sul suo uso da una persona responsabile della sua sicurezza.
- Evitare che i bambini possano giocare con l'apparecchiatura.
- Si dovranno prendere le precauzioni necessarie per evitare il riflusso dei gas all'interno della stanza, provenienti dal tubo aperto del gas o da altri apparecchi che consumano combustibile.
- L'installazione, connessioni elettriche ed aggiustamenti dovranno essere effettuati secondo le norme locali da parte di una persona qualificata.
- Non installare il tubo di espulsione (D) dell'estrattore in un tubo di fumi, in una tubazione di aerazione o in canali di aria calda.
- Prima di effettuare l'installazione dell'aspiratore in qualsiasi tubazione, consultare le disposizioni municipali sulle uscite d'aria e chiedere il permesso alla persona responsabile dell'edificio.
- Accertarsi che la ventilazione sia appropriata, soprattutto quando l'aspiratore si utilizza in un ambiente in cui simultaneamente funzioni un apparecchio con camera di combustione.
- Questo estrattore è destinato alla ventilazione domestica o di locali simili.
- Non utilizzare in locali con una temperatura ambiente superiore a 45° C.
- Questo estrattore non produce interferenze con apparecchi radio o televisori (normativa CEE n° 2004/108/CE).

CABLAGGIO:

L'apparecchio deve essere collegato ad una rete monofase avente la tensione e la frequenza indicate sulla piastrina delle caratteristiche dell'aspiratore.

L'impianto dovrà essere dotato di interruttore omipolare con una distanza tra i contatti di almeno 3 mm.

Per realizzare una connessione elettrica bisogna innanzitutto estrarre la calotta frontale (A) seguendo le istruzioni riportate in precedenza e collegare i cavi di alimentazione all'isolatore (E), inserendo il cavo blu nel punto contrassegnato da N e il cavo marrone in quello contrassegnato da L.

Ricollocare la calotta (A) in modo che si trovi fissata saldamente mediante l'unghia (2) e il bordo (3).

L'apparecchio deve essere collegato in modo permanente alla rete mediante un cavo per impianto fisso. (Cavo a due conduttori con sezione minima di 1 mm² e massima di 1,5 mm²).

Non è necessario cavo di terra, dato che l'apparecchio è dotato di doppio isolamento. (Classe II).  IPX4

Tipo CB-100 PLUS TIMER IPX4

Per aumentare il tempo di temporizzazione, ruotare il perno (4) in senso orario (3' - 15').

Tipo CB-100 PLUS H IPX4

Per aumentare il tempo di temporizzazione, ruotare il perno rosso (4) in senso orario.

Per aumentare il grado di umidità, ruotare il perno azzurro in senso orario.

La serie PLUS dotata di idrometro incorpora un led di avviso. Il led si accende quando l'aspiratore è in funzionamento, attivato dall'interruttore dell'apparecchio o da uno esterno.

Quando l'aspiratore entra in funzionamento attivato dal grado di umidità, il led non si accende. Quando l'apparecchio è spento, anche il led è spento.



Sarja CB-100 PLUS  IPX4

ASENTAMINEN:

Asennus, sähköliitännät ja säädöt pitää suorittaa paikallisten säännösten mukaisesti koulutetun henkilön toimesta.

Tee pyöreä reikä, halkaisijaltaan 150 mm seinään, kattoon tai muuriin, minne tuuletin tullaan asentamaan.

Poista etusuoja (A) irrottamalla ruuvi (1) ja sitten irrota kaistale (3) ruuvimeisselin avulla ja vedä suojus pois.

Asenna ilmanvaihtoputki halkaisijaltaan 150 mm (D) paikoilleen seinään, kattoon tai muuriin tehtyyn reikään.

Asenna kuvun runko (B) paikoilleen tuuletin mukana tulleilla ruuveilla ja tulvilla. Aseta lopuksi etusuoja (A) paikoilleen ja tarkista, että se on kiinnitetty tukevasti paikoilleen kiilan (2) ja kaistaleen (3) avulla. Ruuvaa ruuvi (1).

Huomio:

- Sellaiset henkilöt (myös lapset), joiden fyysiset tai henkiset kyvyt tai havaintokyky ovat rajoittuneet tai joilla ei ole riittävää kokemusta tai tietoa, eivät saa käyttää tätä laitetta, jollei heidän turvallisuudestaan vastaava henkilö ole antanut heille laitetta koskevia ohjeita tai valvo heidän toimintaansa.
- Lapsia tulee valvoa ja heidän ei saa antaa leikkiä laitteella.
- On toteutettava varoimenpiteet pyritään ehkäisemään kaasun takaisinvirtauksesta aiheutuvan kontaminaation huoneessa kuin avoina siirtokanava kaasun tai muita laitteita, jotka kuluttavat polttoaineen.
- Asennus, sähköliitokset ja säädöt on toteutettava paikallisten sääntöjen mukaan ammattilaisen avulla.
- Älä asenna tuuletin ilmanvaihtokanavaa (D) savupiippuun, tuuletus- tai lämminilma kanaviin.
- Ennen tuuletin liittämistä olemassa oleviin ilmanpoistoaukkoihin, on paikalliset tuuletusta koskevat määräykset huomioitava, sekä hankittava lupa toimenpiteeseen rakennuksesta vastuussa olevalta henkilöltä.
- Varmista hyvä tuuletus, erityisesti jos tuuletinta käytetään samassa tilassa laitteen kanssa joka sisältää polttokammion.
- Tuuletin on tarkoitettu kotikäyttöön tai vastaaviin tiloihin.
- Tuuletinta ei saa käyttää tiloissa, joissa sisälämpötila ylittää 45°C.
- Tuuletin ei aiheuta häiriöitä radio- tai TV-laitteille (E.E.C. -direktiivi 2004/108/CE).



LIITÄNTÄ SÄHKÖVERKKOON

Liitäntä on tehtävä yksivaihejännitelähteeseen, jossa on sama jännite ja taajuus kuin mikä ilmoitetaan tuulettimen arvokilvessä.

Moninapakytkin, vähintään 3 mm kontaktivälillä, on asennettava. Liitäntä sähköverkkoon on tehtävä poistamalla etusuojus (A) niin kuin ennen oli selittänyt ja liitä jakelukaapelit tukijohteeseen (E), sininen johto kohteeseen N ja ruskea johto kohteeseen L.

Aseta etusuojus (A) taas paikoilleen ja tarkista, että se on kiinnitetty tukevasti paikoilleen kiilan (2) ja kaistaleen (3) avulla. Laitteen tulee olla pysyvästi asennettu kiinteään johdotusjärjestelmään tähän tarkoitukseen sopivalla liitäntäjohdolla.

(Kaksijohtiminen johto, läpimitaltaan vähintään 1 mm² ja enintään 1,5 mm²).

Maadoitus ei ole välttämätöntä, sillä laite on varustettu kaksoiseristyksellä (Luokka II).   IPX4

Malli CB-100 PLUS TIMER IPX4

Määritä aika ajastimella kääntämällä vipua (4) myötöpäivään halutun ajan (3' - 15') kohdalle.

Malli CB-100 PLUS H IPX4

Määritä aika ajastimella kääntämällä punaista kääntövipua (4) myötöpäivään.

Haluttu kosteusaste säädetään kääntämällä sinistä kääntövipua (5) myötöpäivään.

Laitteet PLUS -sarjassa, joissa on kosteusmittari, ovat varustettuja merkkivalolla. Lappu palaa kun tuuletin on toiminnassa ja se kytkeytyy päälle joko laitteen ulkoisesta tai sisäisestä virtakytkimestä. Jos laite käynnistyy kosteusasteesta johtuen, ei merkkivalo syty. Merkkivalo ei pala tuulettimen ollessa poissa päältä.



Serie CB-100 PLUS   IPX4

INSTALLATIE:

Installatie, elektrische aansluitingen en instellingen moeten volgens de plaatselijke richtlijnen door een gekwalificeerd persoon worden uitgevoerd.

Voor het installeren een ronde opening met een doorsnede van 150 mm. in wand, plafond of muur maken op de plaats waar de afzuiger geïnstalleerd zal worden.

Om het voorzijdedeksel (A) uit te nemen, draai de schroef (1) los; daarna, druk de rand (3) met een schroevendraaier en trek het deksel naar buiten uit.

Zet de 150 mm uitlaatbuis (D) in de gat, die u in de wand, plafond of muur ter ontluchting heeft gemaakt.

De basis van het huis (B) met de door de fabrikant bijgeleverde pluggen en schroeven vastzetten. Tenslotte, plaats het deksel (A) totdat het door klink (2) en rand (3) volledig bevestigd is. Schroef (1) vastschroeven.

Noot:

- Dit apparaat is niet bedoeld voor gebruik door personen (inclusief kinderen) met lichamelijke, motorieke of geestelijke beperkingen, resp. met onvoldoende ervaring en kennis m.b.t. dit type apparaat, tenzij onder toezicht of na instructie in het gebruik van het apparaat door een persoon verantwoordelijk voor hun veiligheid.
- Kinderen dienen onder toezicht te blijven om te voorkomen dat zij gaan spelen met het apparaat.
- Zorg ervoor, dat de gazen in de kamer door een geopen gasleiding of ander apparaten, die brandstof verbruiken, niet terug kunnen stromen.
- Installatie, elektrische aansluitingen en instellingen moeten volgens de plaatselijke richtlijnen door een gekwalificeerd persoon worden uitgevoerd.
- De afvoerbuis (D) van de afzuiger niet op een rookkanaal, ventilatiekanaal of warme-luchtafvoer aansluiten.
- Alvorens de afzuiger op het afvoersysteem aan te sluiten de plaatselijke voorschriften betreffende luchtafvoer raadplegen en toestemming aan de verantwoordelijke persoon in het gebouw vragen.
- Erop toezien dat de ventilatie geschikt is, met name wanneer de afzuiger gelijktijdig in een ruimte met een apparaat met verbrandingskamer gebruikt wordt.
- Deze afzuiger is bestemd voor ventilatie in woonruimten of soortgelijke ruimten.
- Niet geschikt voor gebruik in ruimten met een omgevingstemperatuur boven de 45°C.
- De afzuiger veroorzaakt geen radio/televisie storingen (bepaling E.E.G. nr 2004/108/CE).

ELEKTRISCHE AANSLUITING:

Dient op een eenfasig lichtnet aangesloten te worden waarvan de spanning en de frequentie overeenkomen met die die op het typeplaatje van de afzuiger aangegeven staan.

Bij de installatie dient een meerpolige schakelaar opgenomen te zijn waarvan de afstand tussen de contacten groter of gelijk aan 3 mm moet zijn.

Om de elektrische aansluiting uit te voeren, neem het deksel (A) uit volgens het "INSTALLATIE" paragraaf, en sluit de invoerstroombekabels aan de klemmenstrook (E), het blauwe kabel aan N en het bruine kabel aan L.

Plaats het deksel (A) terug totdat het door klink (2) en rand (3) volledig bevestigd is.

Het apparaat dient aangesloten te worden middels een leiding met een kabel voor vaste installaties (een uit twee draden bestaande kabel met een minimale doorsnede van 1 mm² en van 1,5 mm² maximum).

Aarding is niet nodig aangezien het apparaat van dubbele isolatie (Klasse II) voorzien is  IPX4

Type CB-100 PLUS TIMER IPX4

Om een langere schakeltijd in te stellen de pen (4) met de wijzers van de klok meedraaien (3' - 15').

Type CB-100 PLUS H IPX4

Voor het instellen van de schakeltijd, de pen (4) met de wijzers van de klok meedraaien.

Voor het verhogen van de vochtigheidsgraad, de blauwe pen (5) met de wijzers van de klok meedraaien.

De serie PLUS die met een vochtigheidsmeter uitgerust is, is voorzien van een controleled. De led gaat branden als de afzuiger aan staat en door de schakelaar op het apparaat zelf of een externe schakelaar geactiveerd is. Als de afzuiger door activatie van de luchtvochtigheid ingeschakeld wordt, brandt de led niet. De led brandt ook niet als de afzuiger uit staat.

DA DANSK

Serie **CB-100 PLUS**   IPX4

INSTALLATION:

Installation, elektriske forbindelser og justeringer skal foretages af en kvalificeret person i henhold til gældende regler.

Installationen påbegyndes ved at lave en rund åbning på 150 mm i diameter i væggen, i loftet eller på muren, hvor luftudsugningen ønskes monteret.

For at fjerne frontdækslet (A) løsnes skruen (1), derefter presses på kanten (3) med spidsen af en skruetrækker, idet frontdækslet trækkes udad.

Anbring udgangsrøret på 150 mm (D) i det hul, der er udført i væg, loft eller mur for udluftning.

Rammen, (B), fastgøres ved hjælp af ravluks og skruer, leveret af fabrikanten. Og til sidst anbringes dækslet (A), således at det er helt fastholdt af kloen (2) og kanten (3). Skruen, (1), fastgøres.

Obs!

- Denne enhed er ikke beregnet til brug af personer (inkl. børn) med nedsatte fysiske, sensoriske eller mentale evner eller som mangler erfaring eller viden bruge ventilatoren, medmindre de har fået anvisninger i at bruge apparatet af en person, der har ansvaret for deres sikkerhed.
- Børn skal instrueres for at sikre, at de ikke leger med apparatet.
- Der skal tages forholdsregler for at undgå tilbageløb af gasserne i rummet fra den åbne passage af gas eller andre apparater, der bruger brændstof.
- Installation, elektriske forbindelser og tilpasninger bør udføres i overensstemmelse med de lokale gældende bestemmelser derom og altid af en kvalificeret tekniker.
- Udløbsrøret, (D), må ikke installeres i udluftningsrøret på en skorsten, ventilationsrør eller i ledninger med varm luft.
- Før foretagelse af installationen i rørgange, bør de kommunale regler omhandlende luftudsugning konsulteres og tilladelse må indhentes fra den for bygningen ansvarlige.
- Kontroller at ventilationen er passende, især såfremt der samtidigt bruges luftudsugning og et forbrændingsapparat i det samme rum.
- Denne luftudsugning er beregnet til ventilation i hjemmet eller i tilsvarende lokaler.
- Må ikke bruges i lokaler med en rumtemperatur på over 45°C.
- Denne luftudsugning forårsager ikke forstyrrelser i transmissionen af tv eller radio, (Jvf. EU-Direktiv C.E.E. n° 2004/108/CE).

ELEKTRISK TILSLUTNING:

Apparatet bør tilsluttes et monofase lysnet med spænding og frekvens, som anvist i ekstraktorens identifikationsplade.

I installationen bør være en omnipolar afbryder med en afstand mellem kontakterne på 3 mm eller mere.

For at foretage en strømtilslutning, fjernes frontdækslet (A) som beskrevet ovenfor, og fødekablerne tilsluttes klemrækken (E) - blå kabel i N og brunt kabel i L.

Anbring igen dækslet (A), således at det er helt fastholdt af kloen (2) og kanten (3).

Apparatet bør tilsluttes permanent kanalisering ved hjælp af en ledning til faste installationer. (Kabel med to ledninger med et mindstesnit på 1 mm² og på max. 1,5 mm²).

Et jordkabel er ikke påkrævet, idet det drejer sig om et apparat med dobbelt isolering. (Klasse II).  IPX4

Type CB-100 PLUS TIMER IPX4

Til regulering af tilpasningen drejes akseltappen, (4), med urets visere for at forøge tilpasningstiden, (3' - 15').

Type CB-100 PLUS H IPX4

Til regulering af tilpasningen drejes den røde akseltap, (4), med urets visere.

Til tilpasning af luftfugtigheden, drejes den blå akseltap, (5), med urets visere for at forøge denne.

Serien PLUS udstyret med hygrometer er i besiddelse af en anvisningsknap. Knappen lyser, når luftudsugningen er i gang, aktiveret af en kontakt på selve apparatet eller aktiveret af en af de øvrige kontakter. Når ekstraktoren er i gang på grund af luftfugtigheden, tændes lyset ikke. Når udsugningen ikke er i gang, forbliver lyset slukket.

PT PORTUGUÊS

Série CB-100 PLUS  IPX4

INSTALAÇÃO:

As ligações eléctricas, instalações e ajustes deverão ser realizados por pessoal qualificado, e de acordo com as normas locais. Para efectuar a instalação, efectuar uma abertura circular de 150 mm. de diâmetro na parede, tecto ou muro onde se deseje instalar o extractor.

Para tirar a tampa frontal (A) afrouxar o parafuso (1), a seguir premir a pestana (3) com a ponta de uma chave de fendas e puxando a tampa frontal para fora.

Colocar o tubo de descarga de 150mm (D) no orifício feito na parede, tecto ou muro para a evacuação do ar.

Fixar a base da carcaça (B) mediante tacos e parafusos fornecidos pelo fabricante. E por último colocar a tampa (A) até que fique completamente sujeita pela unha (2) e a pestana (3). Apertar o parafuso (1).

Nota:

- Este aparelho não está destinado a ser utilizado por pessoas (incluindo crianças) cujas capacidades físicas, sensoriais ou mentais estejam reduzidas ou que não tenham experiência ou conhecimento, a não ser que exista supervisão ou instruções relativas à utilização do aparelho, por parte de uma pessoa responsável pela sua segurança.
- Devem vigiar-se as crianças para garantir que não brincam com o aparelho.
- Devem ser tomadas precauções para evitar refluxo dos gases dentro do quarto da abra passagem de gases ou outros aparelhos que consomem combustíveis.
- A instalação, ligações eléctricas e ajustes, deverão ser efectuadas segundo as normas locais e por uma pessoa qualificada.
- Não instalar o tubo de descarga (D) do extractor a uma chaminé de fumos, tubos de ventilação ou condutos de ar quente.
- Antes de efectuar a sua instalação, consultar os regulamentos municipais sobre saídas de ar e pedir autorização à pessoa responsável pelo edifício.
- Assegurar que a ventilação é adequada, sobretudo quando se utilizar simultaneamente o extractor e um aparelho de câmara de combustão no mesmo ambiente.
- Este extractor destina-se a ventilação doméstica ou lugares semelhantes.
- Não utilizar em lugares com temperatura ambiente superior a 45°C.
- Este extractore não produz interferências de rádio/televisão (normativa C.E.E. nº 2004/108/CE).

CONEXÃO ELÉCTRICA:

Deve ser ligado a uma rede monofásica à tensão e frequência indicadas na placa de características do extractor.

Na instalação deve haver um interruptor omnipolar, com uma distância entre contactos igual ou superior a 3 mm.

Para efectuar a ligação eléctrica, tira-se a tampa frontal (A) tal como se explica anteriormente e ligar os cabos de alimentação à reguinha (E), cabo azul em N e cabo castanho em L.

Voltar a colocar a tampa (A) até que fique completamente presa pela unha (2) e a pestana (3).

O aparelho deve ser ligado de maneira permanente à canalização fixa mediante um cabo para instalação fixa. (Cabo de dois condutores de secção mínima de 1 mm² e máxima de 1,5 mm²).

Não precisa de tomada de terra por ser um aparelho de isolamento duplo. (Classe II).  IPX4

Tipo CB-100 PLUS TIMER IPX4

Para a regulação do tempo de temporização, girar o pivô vermelho (4) no sentido das agulhas do relógio para aumentar o tempo de temporização (3' - 15').

Tipo CB-100 PLUS H IPX4

Para a regulação do tempo de temporização, girar o pivô vermelho (4) no sentido das agulhas do relógio.

Para regular o grau de humidade, girar o pivô azul (5) no sentido das agulhas do relógio para aumentá-lo.

A série PLUS munida de higrómetro incorpora um led de sinalização. O Led ilumina-se quando o extractor está em funcionamento, activado pelo interruptor do mesmo aparelho ou por um exterior. Quando o extractor funciona activado pelo grau de humidade, o led ilumina-se. Quando o extractor não está em funcionamento, o led permanece apagado.

cata

CNA
●●●group

CATA ELECTRODOMÉSTICOS, S.L.

C. del Ter, 2 - 08570 TORELLÓ (Barcelona) SPAIN

Tel. +34 938 594 100 - Fax +34 938 594 101

www.cnagroup.es - e.mail: cna@cnagroup.es

Atención al Cliente: 902 410 450 - info@cnagroup.es

SAT Central Portugal: 214 349 771 - service@junis.pt