

cata



ES Instrucciones para la instalación, el uso, el mantenimiento
PT Instruções para instalação, utilização e manutenção
EN Installation, use and maintenance instructions
FR Instructions pour l'installation, l'utilisation, l'entretien



Manual de instrucciones

Calentador de agua eléctrico con almacenamiento sellado

Para el modelo: CTRS-50-REV SLIM /A
CTRS-80-REV SLIM /A

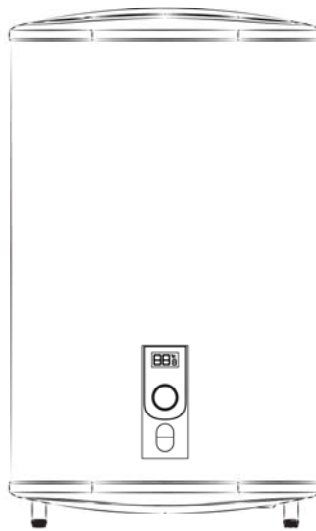

Este esquema sirve únicamente como referencia.
Considere el aspecto del producto real como el estándar.

Gracias por seleccionar nuestro calentador de agua eléctrico. Por favor lea atentamente este manual antes de usarlo y aprenda correctamente los métodos de la instalación y el uso de este calentador de agua eléctrico para asegurar el pleno uso de sus excelentes funciones.

Advertencias especiales

- Antes de instalar este calentador de agua, debe comprobar que el electrodo de tierra en la toma de corriente está puesto a tierra, sin electricidad. Si no, este calentador de agua eléctrico no puede ser instalado ni usado.
- No use una toma de corriente móvil.
- La incorrecta instalación y uso de este calentador de agua puede causar graves daños materiales y personas.

► Contenido:

• Características del producto.....	(1)
• Especificaciones.....	(2)
• Breve introducción a la estructura del producto.....	(2)
• Métodos de instalación.....	(3)
• Utilización.....	(5)
• Advertencias.....	(7)
• Condiciones de conservación y mantenimiento	(9)
• Fallos y tratamiento.....	(10)
• Diagrama eléctrico.....	(10)
• Información de producto regulación EU	(11)

► Características del producto

1. Control completamente automático: adición automática de agua fría, calentamiento automático.
2. Protección cuatro veces más segura: múltiples dispositivos de protección segura, como la protección contra el calentamiento en seco, protección contra extra-temperatura, protección contra fuga de electricidad, protección contra alta presión hidráulica, etc, seguro y fiable.
3. Depósito interior de esmalte de zafiro: fabricado con la avanzada tecnología de esmalte del método electrostático seco, antioxidante, resistente a la corrosión, incrustación-resistente, prevención de fuga, de larga vida.
4. Tubería de calentamiento diseñada con baja carga térmica: segura y fiable, de larga vida.
5. Equipado con equipamientos resistentes a la corrosión e incrustación: productos duraderos.
6. Densa espuma integral de uretano: excelente aislante térmico, eficacia de energía y ahorro de electricidad.
7. Controlador de temperatura: control exacto y fiable de temperatura.
8. El rango de ajuste de temperatura de agua es de 30 a 75 °C.
9. Manejo simple y uso fácil.

► Especificaciones

Modelo	Volumen (L)	Potencia (W)	Voltaje (ACV)	Presión (MPa)	Máximo temperatura del agua	Clase de protección	Impermeabilidad
CTRS-50-REV SLIM /A	47	2000	220-240	0.75	75	I	IPX4
CTRS-80-REV SLIM /A	74	2000	220-240	0.75	75	I	IPX4

► Breve introducción a la estructura del producto

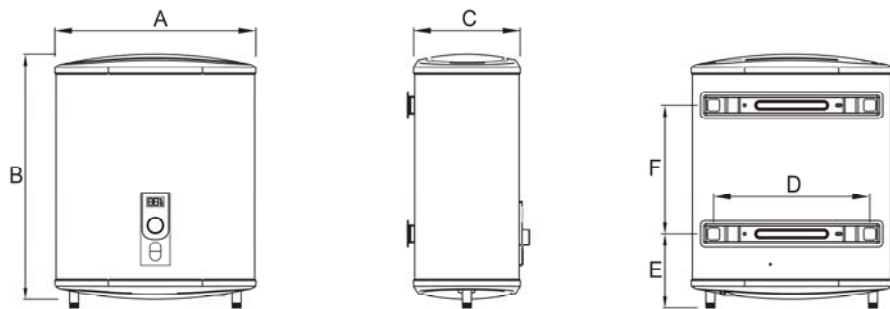

	CTRS-50-REV SLIM /A	CTRS-80-REV SLIM /A
A	470	570
B	860	900
C	250	300
D	355	415
E	183	265
F	470	365

(Fig.1)

► Métodos de instalación

Atención: Asegúrese de utilizar los accesorios proporcionados por nuestra compañía al instalar este calentador de agua eléctrico. Este calentador de agua no puede ser colgado en el soporte hasta ser confirmado que es consistente y fiable. Si no, es posible que el calentador de agua se caiga de la pared y se produzcan deterioros al mismo e incluso graves accidentes a las personas. Al determinar los espacios de los orificios de perno, debe asegurarse de que hay un espacio no menor de 0.2m en el lado derecho del calentador eléctrico con el fin de facilitar su mantenimiento si es necesario.

1. Instalación del aparato principal

- 1.1 Este calentador de agua eléctrico debe ser instalado en una pared sólida. Si la pared no puede soportar un peso dos veces más que el peso total del calentador lleno de agua, es necesario instalar un soporte especial
- 1.2 Después de seleccionar el lugar adecuado, determine las posiciones de los dos orificios de instalación para los tacos. Con una taladradora haga dos orificios de longitud adecuada al tamaño de los tacos. Inserte los tacos y enrosque el tornillo como se muestra en la Fig 2. Luego cuelgue el calentador de agua eléctrico.

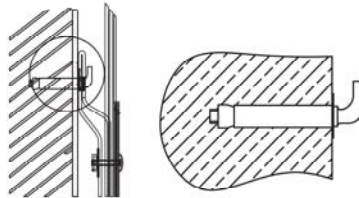

(Fig.2)

- 1.3 Instale en la pared la toma de corriente, cuyos requisitos son los siguientes: 250V/10, monofásica, tres electrodos. Es recomendable colocar la toma de corriente a la derecha por encima del calentador. La altura de la toma de corriente al suelo no debe ser menor de 1.8 m (vea Fig 3).

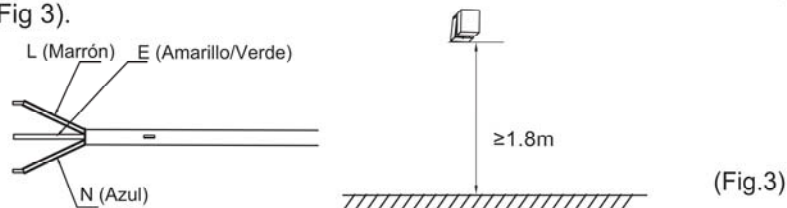

(Fig.3)

- 1.4 El calentador puede ser instalado en cualquier lugar de la casa, pero no debe estar expuesto al sol o la lluvia. Sin embargo, con el fin de reducir la pérdida de calor de las tuberías, el lugar de instalación del calentador debe estar lo más cerca posible del lugar donde se usa el agua.

2. Conexión de tuberías:

2.1 La dimensión de cada tubería es de G1/2.

2.2 Conexión de la válvula de seguridad de un solo sentido: instale la válvula de seguridad de un solo sentido calentador en la entrada de agua del aparato principal. (mantenga los tubos flexibles de drenaje de la válvula de seguridad inclinados hacia abajo y conectados con la atmósfera.).

2.3 A fin de evitar fugas al conectar los tubos, las juntas de goma provistas con el calentador deben ser añadidas al final de los tubos (vea Fig.4).

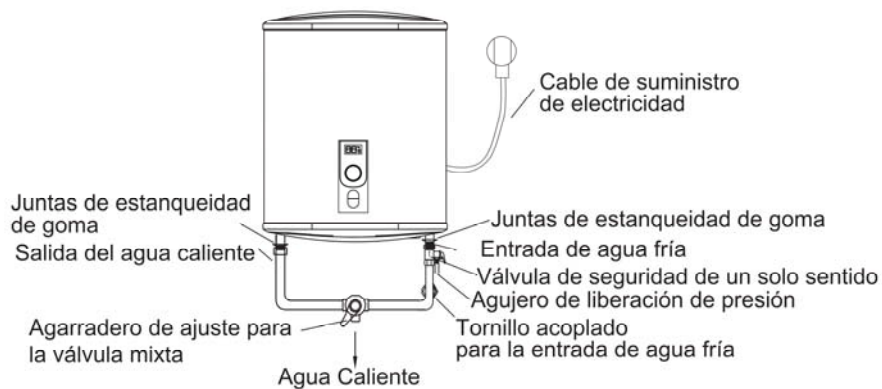

(Fig.4)

2.4 Si el usuario quiere realizar un sistema de suministro de múltiples sentidos, consulte los métodos mostrados en Fig.5 para la conexión de tuberías.

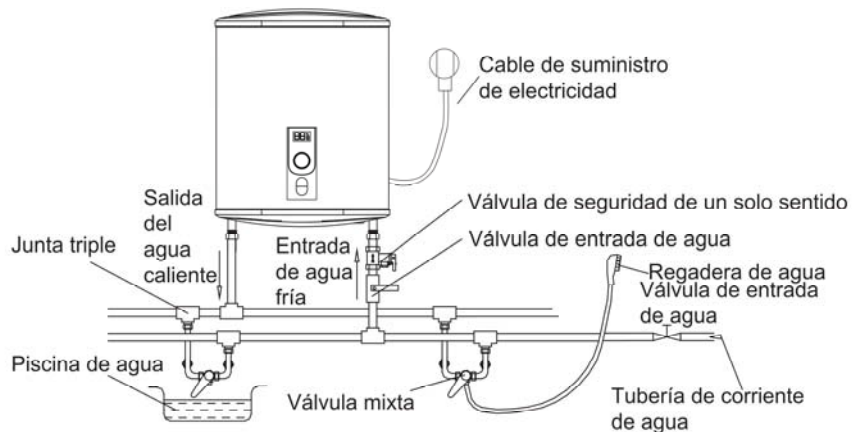

(Fig.5)

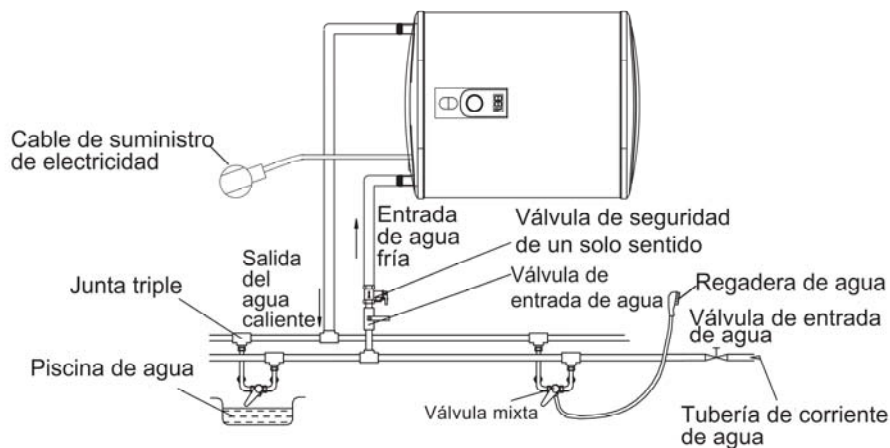

(Fig.5)

► Utilización

1. Primero, abra una de las válvulas de salida en la salida del calentador de agua, luego abra la válvula de entrada. El calentador de agua empieza a llenarse de agua. Cuando salga agua normalmente por la válvula de salida, esto implica que el calentador está lleno y la válvula de puede cerrar.

Atención: durante la operación normal, la válvula de entrada debe estar en el estado de "abierto".

2. Inserte el enchufe de suministro en la toma de corriente y las dos luces indicadoras se encenderán a la vez.
3. Este aparato puede controlar automáticamente la temperatura. Cuando la temperatura del agua dentro del aparato haya alcanzado la temperatura fijada (75°), se apagará automáticamente, y pasará al estado aislante térmico; evitando que el uso de agua caliente no se vea interrumpido. El calentador se apagará automáticamente y el indicador de calentamiento también se apagará.

4. Operación de La Unidad

- ① El botón "1" es para el interruptor de frecuencia. Cuando se presione primero, la pantalla "4" mostrará la opción de tres frecuencias (número de índice "1" significa 1200W, número de índice "2" significa 2000W, número de índice "3" significa modo de ahorro de energía de control inteligente), El número "3" de luz "6" parpadeará en la pantalla.
- ② "2" es el botón de on/off, cuando se presiona, el calentador de agua comienza a funcionar, la pantalla se iluminará. Luego se presione de nuevo, se cortará la electricidad y se apagará la pantalla.

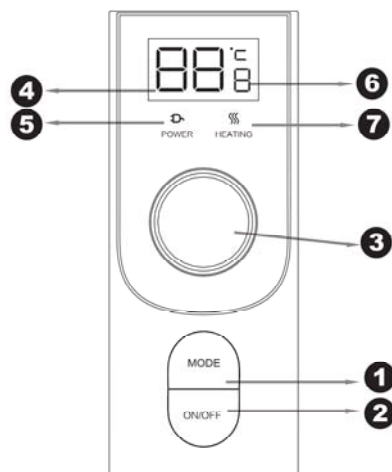

(Fig.7)

- ③ "3" es para la perilla de ajuste de temperatura con lazo de 360°. La temperatura aumenta al girar en el sentido de las agujas del reloj, y disminuye si gira en el sentido contrario a las agujas del reloj. Durante la rotación, la pantalla de visualización "4" cambiará en consecuencia. Cuando el ajuste de temperatura cumple con los requisitos de los clientes, deje de girar y la pantalla "4" parpadeará durante unos 3 segundos, lo que significa que la temperatura se ha ajustado satisfactoriamente. Después de parpadear, el valor "4" de la pantalla de visualización volverá a la temperatura actual del calentador de agua interior. Después del modo de ahorro de energía de control inteligente, la perilla no se puede ajustar.
- ④ "6" es para mostrar la frecuencia. Si sale el número "1", significa 1200W (solo se calienta un tanque); Si sale el número "2", significa 2000 vatios (los dos tanques interiores se han calentado), si sale el número "3", significa que el modo de ahorro de energía de control inteligente cambia automáticamente la temperatura del agua. El dispositivo funciona para reducir la energía eléctrica del consumo del usuario, lo que permite minimizar la pérdida de calor y maximizar el ahorro de energía. Esta función se activa manualmente. El usuario puede presionar el botón MODE tres veces a las 0 AM hora local para iniciar la función de control inteligente y calibrar el tiempo y el uso de agua caliente;
- ⑤ Desde "5" y "7" (esta franja horizontal), el cliente podría indicar el estado de calentamiento. La luz "5" se encenderá cuando se conecte la energía. La luz "5" parpadeará, cuando se inicie el modo de ahorro de energía de control inteligente. Según la temperatura ajustada, la luz "7" se mostrará en rojo, lo que significa que el calentador de agua se está calentando. Cuando la temperatura del calentador de agua interna alcanza el valor establecido, la luz "7" se apaga, lo que significa que el calentador de agua entra en estado de mantenimiento.
- ⑥ "4" podría mostrar la temperatura actual del agua interior así como el valor de temperatura establecido. Si ninguna persona opera en el calentador de agua, el valor en la pantalla "4" significa el valor de temperatura actual. Al girar la perilla "3", los valores "4" variarán en consecuencia (es decir, el proceso de ajuste de temperatura), cuando termina la configuración de temperatura, los valores "4" volverán a la temperatura real actual del calentador de agua.

4.2 Código de error para el uso del técnico

- E2: Incineración seca --- Rellene con agua y vuelva a calentar.
 E3: Sobrecalentamiento --- Verifique el sistema de calentamiento o reemplácelo.
 E4: Falla del Sensor --- Verifique el sensor o reemplácelo.

▶ Advertencias

1. La toma de corriente deberá estar conectada a tierra de forma correcta. La corriente nominal de la toma de corriente no será inferior a 10A. La toma de corriente y el enchufe se mantendrán secos para evitar fugas eléctricas. Inspeccione con frecuencia la toma de corriente y el enchufe. El método de inspección es el siguiente: inserte el enchufe de suministro en la toma de corriente. Después de utilizarlo durante media hora, apague la unidad y desenchufe. Inspeccione si el enchufe escalfa la mano. Si escalfa (más de 50°), enchufarlo en otro sitio para evitar daños a la clavija, incendios u otros accidentes personales, resultado de una mala conexión.
2. Para los lugares o la pared donde el agua pueda salpicar, la altura de instalación de la toma de corriente no será inferior a los 1,8 metros.
3. La pared en la que el calentador está instalado deberá estar en condiciones de soportar la carga más de dos veces del calentador completamente lleno de agua, sin distorsión ni grietas. En caso contrario, se deberán adoptar otras medidas de fortalecimiento.
4. La válvula de seguridad de un solo sentido adjunta al calentador debe estar instalada en la entrada de agua fría de este equipo (vea Fig.6).

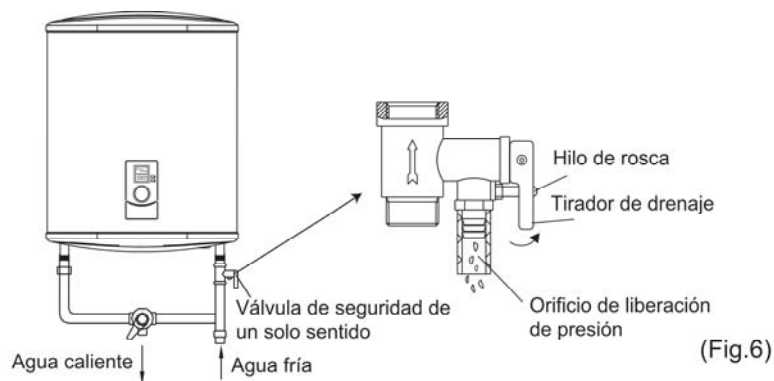

5. Para el uso por primera vez (o la primera utilización después de mantenimiento o limpieza), el calentador no puede estar encendido hasta que esté totalmente lleno de agua. En el proceso de llenado, al menos una de las Válvulas de salida en la salida del calentador debe estar abierta para que el aire escape. Esta Válvula se puede cerrar después de que el calentador se haya llenado totalmente con agua.

6. Durante el calentamiento, puede haber gotas de agua que salen del orificio de liberación de un solo sentido. Se trata de un fenómeno normal. Si sale mucha cantidad de agua, póngase en contacto con los profesionales de mantenimiento para su reparación. Este orificio de liberación de presión no debe ser bloqueado bajo ninguna circunstancia. De lo contrario, el calentador puede dañarse, e incluso se pueden producir accidentes de seguridad.
7. El tubo de drenaje conectado al orificio de liberación de presión de presión debe mantenerse inclinado hacia abajo.
8. Dado que la temperatura del agua en el interior del calentador puede llegar hasta 75°C , ajuste la temperatura del agua a un punto adecuado para evitar la escaldadura.
9. En cuanto a drenar el agua dentro del recipiente interior, puede ser drenada en el puerto de salida (Desenrosque del hilo de rosca del puerto de salida), y también puede ser drenada en la válvula de seguridad de un solo sentido (Desenrosque del hilo de rosca de la válvula de seguridad y levante el tirador de drenaje hacia arriba). (Vea Fig.6)
10. Si el cable de suministro de electricidad flexible está dañado, se debe utilizar el cable especial de suministro proporcionado por el fabricante, y debe ser sustituido por profesionales de mantenimiento.
11. Si cualquiera de las partes y componentes de este calentador eléctrico de agua están dañados, póngase en contacto con profesionales de mantenimiento para la reparación y utilice piezas especiales componentes de repuesto provistos por nuestra empresa.

► Condiciones de conservación y mantenimiento

1. Inspeccione el enchufe de suministro de electricidad y la toma de corriente con frecuencia para asegurarse de que están bien y correctamente conectados y que tienen buena conexión a tierra, sin el fenómeno de sobrecalentamiento.
2. Si el calentador no se utiliza por un largo tiempo, especialmente en las regiones de baja temperatura ambiental (inferior a 0°), a fin de prevenir daños al calentador debido a la congelación del agua en el interior del contenedor, se debe drenar el agua dentro el calentador (véase artículo 9, advertencia de este manual sobre el método de drenar el agua en el interior del contenedor).
3. La dureza del agua recomendada para un correcto funcionamiento del calentador no debería exceder de 120 mg/l de CaCo₃, (Carbonato Cálcico). En caso de existir una dureza de agua superior, se recomienda la utilización de sistemas alternativos de descalcificación. (Puede consultar la dureza del agua en el Servicio de Aguas de su Ayuntamiento) Cualquier fallo del calentador debido a deposiciones provenientes del tipo o calidad del agua, no quedaran cubiertos por la garantía.
4. Con el fin de garantizar que el calentador de agua pueda funcionar de manera eficiente a largo plazo, se sugiere limpiar periódicamente el interior del contenedor y las deposiciones en los componentes de calentamiento de este aparato.
5. De la misma manera, se sugiere revisar el estado del ánodo de sacrificio de magnesio, periódicamente (mínimo una vez al año, siendo recomendable cada seis meses dependiendo de la dureza del agua).
6. Si el ánodo de sacrificio de magnesio de su termo está degradado por la acción de cualquier deposición proveniente de la calidad del agua, el Servicio Técnico Oficial debe sustituirlo por uno nuevo, quedando cubierto dentro del periodo de garantía el coste de los materiales del citado ánodo, no así los servicios (mano de obra y disposición de servicio) derivados de su sustitución.
7. La limpieza exterior del termo debe efectuarse utilizando agua jabonosa, en ningún caso productos abrasivos o disolventes.
8. Durante el periodo de garantía el mantenimiento se realizará por el S.A.T. Oficial de CATA, quedando excluidos de tal garantía cualquier trabajo realizado por servicios técnicos no oficiales de Teka.

Tipos de agua	mg/l	°fH	°dH	°eH
Agua blanda	≤17	≤1.7	≤0.95	≤1.19
Agua levemente dura	≤60	≤6.0	≤3.35	≤4.20
Agua moderadamente dura	≤120	≤12.0	≤6.70	≤8.39
Agua dura	≤180	≤18.0	≤10.05	≤12.59
Agua muy dura	>180	>18.0	>10.05	>12.59

► Fallos y Tratamiento

Fallos	Motivos	Tratamiento
La luz indicadora del calentamiento está apagada.	Fallos del controlador de la temperatura.	Póngase en contacto con los profesionales de mantenimiento para la reparación
No sale agua de la salida de agua caliente.	1.El suministro de agua corriente está cortado. 2. La presión hidráulica es demasiado baja. La válvula de entrada de agua corriente no está abierta.	1.Espere a que se restaure el suministro de agua corriente. 2.Utilice el calentador de nuevo cuando la presión hidráulica aumente. Abra la válvula de entrada de agua corriente.
La temperatura del agua es demasiado alta.	Fallos del sistema de control de la temperatura.	Póngase en contacto con los profesionales de mantenimiento para la reparación
Fugas de agua	Problemas de cierre de la articulación de cada tubo.	Cierre las articulaciones.

► Diagrama eléctrico

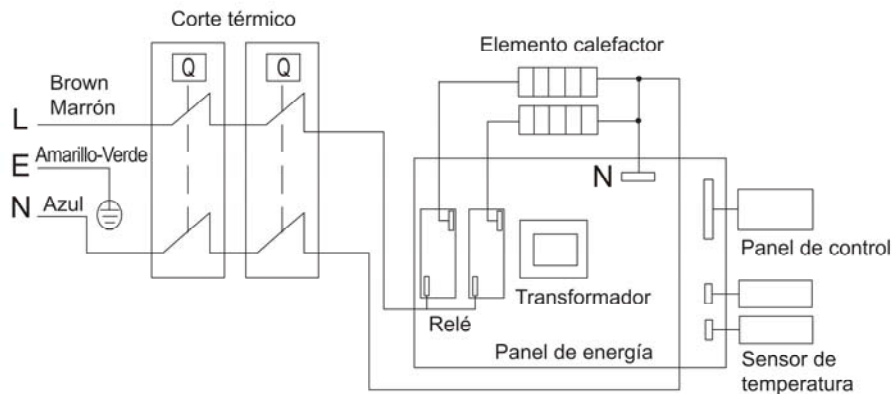

► Información de producto regulación EU

El calentador de agua eléctrico CTRS-50-REV SLIM /A de la compañía Cata Electrodomesticos S.L. ha sido testado con el perfil de carga declarado “M”

El producto cumple y se corresponde con los requisitos de las normas del Reglamento (No 814/2013) para calentadores eléctricos de agua de almacenamiento y logró una eficiencia energética de calentamiento de agua de $\eta_{wh} = 41.3\%$

Que corresponde a la clase de eficiencia de calentamiento de agua “B”

de acuerdo con el Anexo II Clases de eficiencia energética, artículo 1 del Reglamento

La evaluación de los resultados de este informe con respecto a la conformidad con el Reglamento de la Comisión relacionados (No 812/2013 y 814/2019) es sólo una parte de la evaluación de la conformidad para lograr la etiqueta ERP.

Consumo de electricidad Q_{elec} , Eficiencia energética de calentamiento de agua η_{wh} y agua mezclada a 40°C (V40)

Descripción	Parámetros	Valor	Unidad
k-Value	k	0.23	
Cumplimiento control inteligente	Inteligente	1	
Factor control inteligente	SCF	21.5	%
Conversion coeficiente	CC	2.5	
Corrección térmica ambiental	Q_{cor}	0.137732	
Referencia de energía	Q_{ref}	5.845	kWh
Contenido energético útil	Q_{H2O}	7.318	kWh
Relación de referencia energía/energía útil	Q_{ref}/Q_{H2O}	0.799	kWh
Consumo eléctrico diario (testado)	Q_{test_elec}	7.143	kWh
Temperatura del agua al comienzo del ciclo de 24horas.	T3	72.0	°C
Temperatura del agua al finalizar el ciclo de 24horas.	T5	69.9	°C
Volumen de almacenaje	M_{act}	47	kg
Volumen de almacenaje	C_{act}	47	L
Consumo eléctrico diario	Q_{elec}	8.829	kWh
Secuencia ciclos control inteligente durante la prueba	M/S/M/S/M		
Contenido energético útil de agua caliente extraída durante el control inteligente $Q_{reference,H2O}$ expresada en kWh:	$Q_{reference,H2O}$	26.012	kWh
Contenido energético útil de agua caliente extraída durante el control inteligente $Q_{smart,H2O}$ expresada en kWh:	$Q_{smart,H2O}$	23.898	kWh
Consumo eléctrico semanal con control inteligente	$Q_{elec,week,smart}$	29.020	kWh
Consumo electric semanal sin control inteligente	$Q_{elec,week}$	36.980	kWh
Eficiencia energética – calentamiento del agua	η_{wh}	41.3	%
Consumo anual eléctrico	AEC	1243	kWh
Clase energética	B		
Temperatura del agua sin usar	T_{set}	63.6	°C
Temperatura media del agua fría	θ_c	11.1	°C
Valor nominal de la temperatura media	θ_p	60.6	°C
Volumen calculado de agua caliente a 40°C	V_{40}	76	L

El calentador de agua eléctrico CTRS-80-REV SLIM /A de la compañía Cata Electrodomesticos S.L. ha sido testado con el perfil de carga declarado “M”

El producto cumple y se corresponde con los requisitos de las normas del Reglamento (No 814/2013) para calentadores eléctricos de agua de almacenamiento y logró una eficiencia energética de calentamiento de agua de $\eta_{wh} = 39.0\%$

Que corresponde a la clase de eficiencia de calentamiento de agua “B”

de acuerdo con el Anexo II Clases de eficiencia energética, artículo 1 del Reglamento

La evaluación de los resultados de este informe con respecto a la conformidad con el Reglamento de la Comisión relacionados (No 812/2013 y 814/2019) es sólo una parte de la evaluación de la conformidad para lograr la etiqueta ERP.

Consumo de electricidad Q_{elec} , Eficiencia energética de calentamiento de agua η_{wh} y agua mezclada a 40°C (V40)

Descripción	Parámetros	Valor	Unidad
k-Value	k	0.23	
Cumplimiento control inteligente	smart	1	
Factor control inteligente	SCF	38.1	%
Conversion coeficiente	CC	2.5	
Corrección térmica ambiental	Q_{cor}	-0.10732	
Referencia de energía	Q_{ref}	5.845	kWh
Contenido energético útil	Q_{H2O}	8.5238	kWh
Relación de referencia energía/energía útil	Q_{ref}/Q_{H2O}	0.686	kWh
Consumo eléctrico diario (testado)	Q_{test_elec}	14.177	kWh
Temperatura del agua al comienzo del ciclo de 24horas.	T3	71.0	°C
Temperatura del agua al finalizar el ciclo de 24horas.	T5	70.6	°C
Volumen de almacenaje	M_{act}	74	kg
Volumen de almacenaje	C_{act}	74	L
Consumo eléctrico diario	Q_{elec}	9.745	kWh
Secuencia ciclos control inteligente durante la prueba		M/S/M/S/M	
Contenido energético útil de agua caliente extraída durante el control inteligente $Q_{reference,H2O}$ expresada en kWh:	$Q_{reference,H2O}$	32.610	kWh
Contenido energético útil de agua caliente extraída durante el control inteligente $Q_{smart,H2O}$ expresada en kWh:	$Q_{smart,H2O}$	27.109	kWh
Consumo eléctrico semanal con control inteligente	$Q_{elec,week,smart}$	35.020	kWh
Consumo electric semanal sin control inteligente	$Q_{elec,week}$	56.580	kWh
Eficiencia energética – calentamiento del agua	η_{wh}	39	%
Consumo anual eléctrico	AEC	1316	kWh
Clase energética		B	
Temperatura del agua sin usar	T_{set}	64.7	°C
Temperatura media del agua fría	θ_c	10.6	°C
Valor nominal de la temperatura media	θ_p	59	°C
Volumen calculado de agua caliente a 40°C	V_{40}	108	L

► Descripción Anexo I

⚠ DESCRIPCION ANEXO I

- (1) Nombre o marca comercial del proveedor.
- (2) Identificación del modelo del proveedor.
- (3) el perfil de carga declarada, expresada por la letra apropiada y el uso típico de acuerdo con la Tabla 3 del Anexo VII.
- (4) la clase de eficiencia energética del calentamiento de agua del modelo, determinada de acuerdo con el punto 1 del anexo II.
- (5) la eficiencia energética del calentamiento de agua de en%, redondeado al entero más cercano.
- (6) el consumo eléctrico anual en kWh en términos de energía final y / o el consumo de combustible anual en GJ en términos de GCV, redondeado al número entero más próximo y calculado de conformidad con el punto 4 del anexo VIII.
- (7) los ajustes de temperatura del termostato del calentador de agua, de acuerdo como se coloca en el mercado.
- (8) el consumo diario de electricidad Q_{elec} en kWh, redondeado a tres decimales.
- (9) del perfil de carga declarada, expresada por la letra correspondiente de acuerdo con la Tabla 1 del presente anexo.
- (10) el agua mezclada a 40 °C V40 en litros, redondeado al entero más cercano
- (11) la temperatura máxima del termostato.
- (12) el modo "fuera de la caja" es la condición de funcionamiento estándar, el fabricante establece este modo a nivel de la fábrica, que se activa inmediatamente después de la instalación del aparato, apto para el uso normal por el usuario final de acuerdo con el patrón del agua para el que el producto ha sido diseñado y puesto en el mercado.
- (13) el calentamiento de agua de la eficiencia energética en%, redondeado a un decimal.
- (14) Todas las precauciones específicas para su montaje, instalación y mantenimiento se describen en las instrucciones de uso e instalación. Lea y siga las instrucciones de uso e instalación.
- (15) Todos los datos que se incluyen en la información del producto se determinaron mediante la aplicación de las especificaciones de las directivas europeas pertinentes. Las diferencias de información sobre los productos señalados pueden ser causa de diferentes condiciones de ensayo. Sólo los datos que contiene esta información de producto son válidos y están en vigor.



Manual de Instruções

Para o Modelo: CTRS-50-REV SLIM /A
CTRS-80-REV SLIM /A

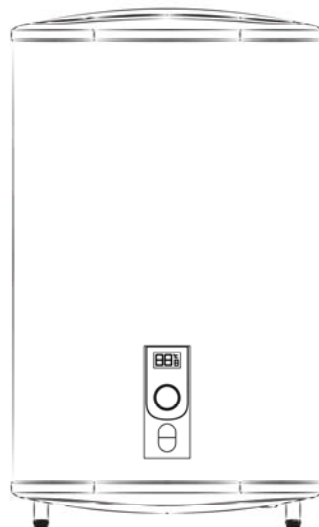

O diagrama acima é apenas para referência.
Assuma a aparência do produto real como a aparência padrão.

Agradecemos a seleção do nosso termoacumulador elétrico. Por favor leia atentamente este manual antes de utilizar o equipamento e observe corretamente todos os métodos de instalação e uso para um excelente desempenho do seu termoacumulador.

Advertência especial

- Antes de instalar este termoacumulador, verifique e confirme se o elétrodo de terra está corretamente ligado à terra, sem eletricidade. Caso não esteja, este equipamento não pode ser instalado nem utilizado.
- Não utilize tomadas móveis.
- A má instalação e a utilização incorreta deste termoacumulador podem resultar em graves danos pessoais e materiais.

► Conteúdo

• Características do produto.....	(1)
• Especificações.....	(2)
• Breve introdução da estrutura do produto.....	(2)
• Métodos de instalação.....	(2)
• Utilização.....	(5)
• Precauções.....	(7)
• Manutenção.....	(8)
• Falhas e solução.....	(9)
• Esquema elétrico.....	(9)
• Informação de produto segundo a Regulamentação EU	(10)

► Características do produto

1. Controlo completamente automático: adição automática de água fria, aquecimento automático.
2. Proteção de segurança fiável: múltiplos dispositivos de segurança, como proteção de temperatura extra, fuga de eletricidade, pressão hidráulica muito alta, etc.
3. Depósito interior em esmalte de longa duração: fabricado com a técnica avançada de esmalte do método eletrostático seco, à prova de corrosão, resistente à incrustação e prevenção de fugas.
4. Tubagem de aquecimento projetada com baixa carga térmica: seguro e fiável.
5. Provido de equipamentos duráveis resistentes à corrosão e incrustação.
6. Espuma integral de uretano: bom isolamento térmico, eficiência energética e poupança de energia.
7. Controlador de temperatura: controlo preciso e fiável da temperatura.
8. O intervalo de regulação da temperatura é de 30 a 75°C.
9. Funcionamento simples e fácil.

► Especificações

Modelo	Volumen (L)	Potencia (W)	Voltaje (ACV)	Presión (MPa)	Máximo temperatura del agua	Clase de protección	Impermeabilidad
CTRS-50-REV SLIM /A	47	2000	220-240	0.75	75	I	IPX4
CTRS-80-REV SLIM /A	74	2000	220-240	0.75	75	I	IPX4

► Breve introdução da estrutura do produto

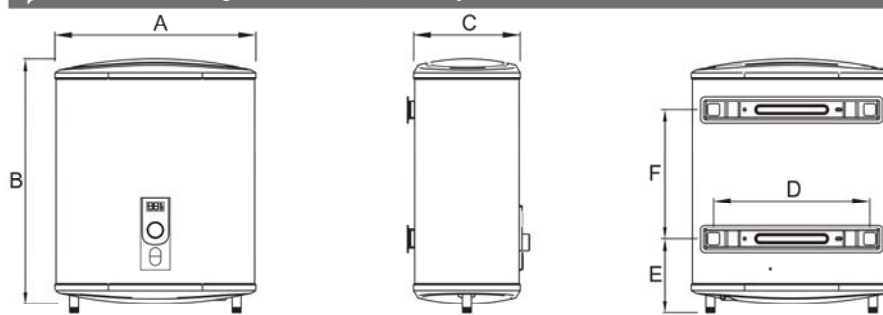

	CTRS-50-REV SLIM /A	CTRS-80-REV SLIM /A
A	470	570
B	860	900
C	250	300
D	355	415
E	183	265
F	470	365

(Fig.1)

► Métodos de instalação

Nota: Para instalar este termoacumulador elétrico, por favor utilize somente os acessórios fornecidos. Este só pode ser colocado no suporte após confirmar que está firme e seguro. Caso contrário, o termoacumulador pode cair da parede, resultando em danos graves quer no equipamento quer em pessoas.

Ao determinar a posição do orifício do parafuso, assegure-se que não há um intervalo inferior a 0.2m no lado direito do termoacumulador, para facilitar a sua manutenção caso seja necessário.

1.Instalação da máquina principal

1.1 Este termoacumulador elétrico de água deve ser instalado numa parede sólida. Se a resistência da parede não suportar a carga igual a duas

vezes o peso total do termoacumulador cheio de água, é necessário instalar um suporte especial.

- 1.2 Depois de selecionar o local adequado, determine as posições dos orifícios para a colocação dos parafusos. Com uma broca realize os orifícios adequados à dimensão dos parafusos. Insira os parafusos e aparafuse como indicado na Fig.2. De seguida, coloque o termoacumulador.

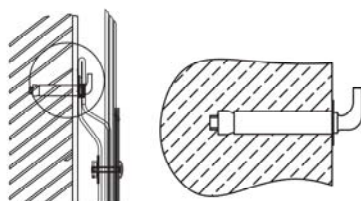

(Fig.2)

- 1.3 Instale na parede a tomada, cujos requisitos são 250V/10A, monofásico, três elétrodos. Recomenda-se que a tomada fique localizada à direita em cima do termoacumulador. A altura da tomada ao solo não deve ser menor que 1.8m (Fig.3)



(Fig.3)

- 1.4 Se o compartimento for demasiado pequeno, o termoacumulador pode ser instalado noutra local desde que não esteja exposto ao sol e à chuva. No entanto, de modo a reduzir as perdas de calor na tubagem, é conveniente que o termoacumulador esteja o mais perto possível do local onde se vai utilizar a água.

2. Ligação da tubagem

- 2.1 A dimensão da tubagem é de G ½
- 2.2 Válvula de segurança de uma via: instale a válvula de segurança na entrada de água do equipamento (Atenção: manter os tubos flexíveis de descarga de água da válvula de segurança inclinados para baixo e para a atmosfera).
- 2.3 De modo a prevenir fugas ao ligar os tubos, as juntas de borracha fornecidas com o termoacumulador têm de ser adicionadas no final dos tubos (Fig.4)

2.4 Se o utilizador quiser efetuar um sistema de fornecimento múltiplo, por favor observe o quadro seguinte (Fig.5).

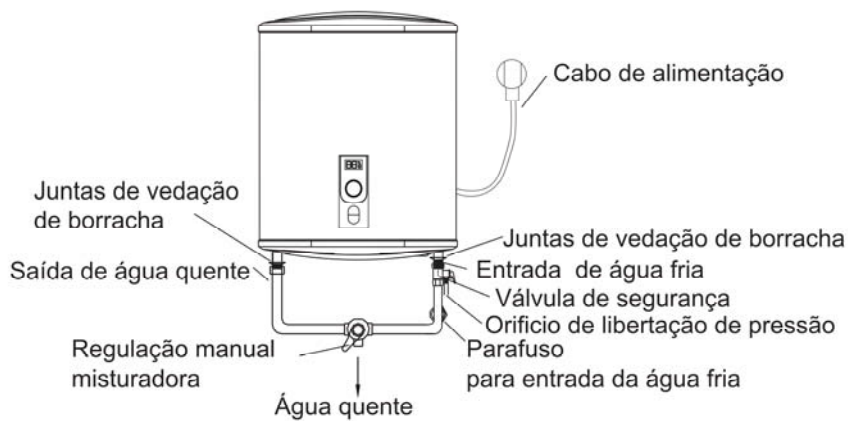

(Fig.4)

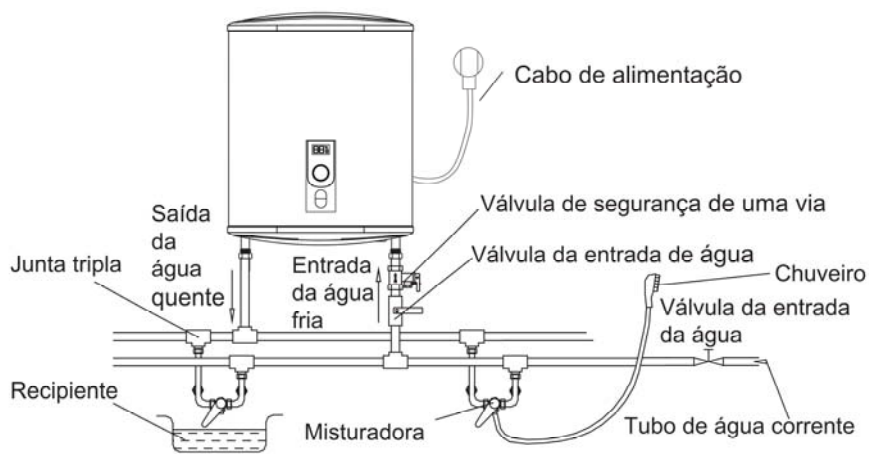

(Fig.5)

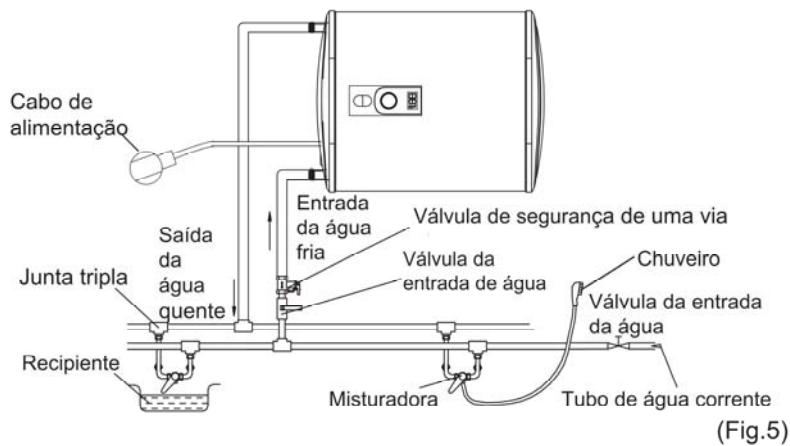

► Utilização

1. Em primeiro lugar abra uma das válvulas da saída de água do termoacumulador, de seguida abra a válvula de entrada de água. O termoacumulador começa a encher com água. Quando a água sair normalmente através da válvula de saída, indica que o termoacumulador está completamente cheio e a válvula de saída pode ser fechada.

NOTA: Durante o funcionamento normal, a válvula de entrada de água deve estar em posição de aberta.

2. Insira a ficha na tomada, os dois indicadores luminosos acendem.
3. Este termoacumulador controla automaticamente a temperatura. Quando a temperatura da água no interior alcança a temperatura estabelecida (75°C), desliga-se automaticamente e passará ao estado de isolamento térmico. Quando a temperatura da água diminui, liga-se automaticamente para restaurar o aquecimento e não suspender o fornecimento de água quente. Quando a resistência desligar, o indicador de funcionamento também se desligará.
4. Operação da Unidade
 - ① O botão "1" é para o interruptor de frequência. Ao pressionar primeiro, a tela de exibição "4" mostrará a opção de três frequências (o número "1" significa 1200W, o número "2" significa 2000W, o número "3" representa o modo de poupança de energia de controle inteligente), o número "3" de luz "6" piscará na tela.
 - ② "2" é o botão on/off, ao pressionar, o aquecedor de água começa a funcionar, a tela de exibição será iluminada. Em seguida, pressione novamente, a eletricidade será cortada e a tela de exibição será desligada.

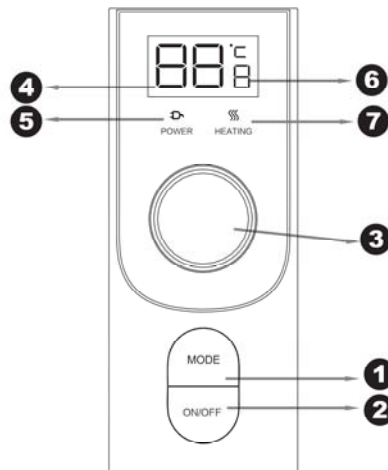

(Fig.7)

- ③ "3" é para botão de ajuste de temperatura com loop de 360°. A temperatura aumenta pela rotação no sentido horário e diminui no sentido anti-horário. Durante a rotação, a tela de exibição "4" mudará adequadamente. Quando a configuração de temperatura atende aos requisitos dos clientes, a rotação será parada e a tela de exibição "4" piscará por cerca de 3 segundos, o que significa que a temperatura foi configurada com sucesso. Depois de piscar, o valor da tela de exibição "4" retornará à temperatura interna atual do aquecedor de água. Após o modo de economia de energia de controle inteligente, o botão não pode ser ajustado.
- ④ "6" é para a exibição de frequência. Se aparecer o número "1", isso significa 1200W (apenas um tanque está aquecendo); Se aparecer o número "2", significa 2000W (os dois tanques internos estão sendo aquecidos); se aparecer o número "3", significa o modo de economia de energia de controle inteligente, a temperatura da água é alterada automaticamente. O aparelho funciona para reduzir a energia elétrica do consumo do usuário, o que permite minimizar a perda de calor e maximizar a economia de energia. Esta função é ativada manualmente. O usuário pode pressionar o botão MODE três vezes à 0h a.m. local, para iniciar a função de controle inteligente e calibrar o tempo e o uso de água quente;
- ⑤ De "5" e "7" (esta faixa horizontal), o cliente poderia dizer o status de aquecimento. A luz "5" será ligada quando a energia estiver ligada. A luz "5" piscará, quando o modo de economia de energia de controle inteligente for iniciado. De acordo com a temperatura definida, a luz "7" será exibida em vermelho, o que significa que o aquecedor de água está sendo aquecido. Quando a temperatura interna do aquecedor de água atingir o valor definido, a luz "7" será desligada, o que significa que o aquecedor de água entrará no estado de guarda de aquecimento.
- "4" poderia mostrar a temperatura interna atual de água, bem como o valor de temperatura definida. Se ninguém opera no aquecedor de água, o valor na tela de exibição "4" significa o valor atual de temperatura. Por girar o botão "3", os valores de "4" variam adequadamente (por exemplo, processo de configuração de temperatura), quando a temperatura final estiver ajustada, os valores "4" retornarão à temperatura real atual interna do aquecedor de água.

4.2 Código de erro para uso de pessoas de serviço

E2: Cinza seca --- Encha de água e re-aqueça.

E3: Superaquecimento --- Verifique o sistema de aquecimento ou substitua-o.

E4: Falha no sensor --- Verifique o sensor ou substitua-o.

► Precauções

1. A tomada deve estar ligada à terra corretamente. A corrente nominal não deve ser inferior a 10A. Quer a tomada, quer a ficha devem ser mantidas secas de modo a prevenir fugas elétricas. Verifique periodicamente se há bom contacto entre a tomada e a ficha. O método de inspeção é o seguinte: insira a ficha na tomada, decorrida meia hora, desligue o termoacumulador e verifique se a ficha está muito quente. Em caso afirmativo (superior a 50°C) ligue a outra tomada pois pode resultar em danos pessoais ou materiais devido a um mau contacto.

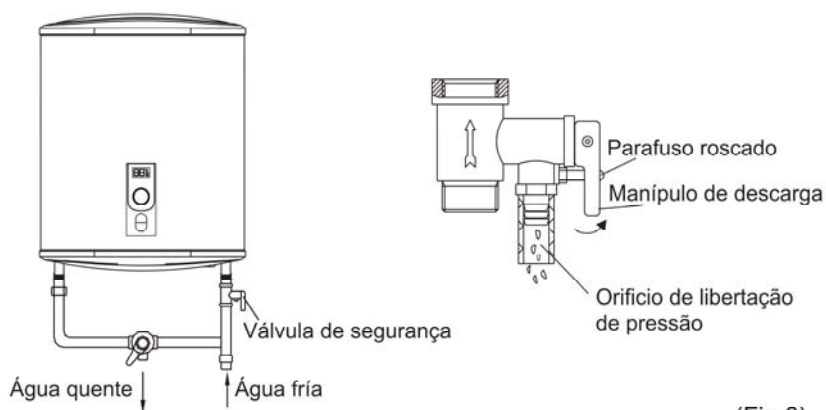

(Fig.6)

2. Nos locais ou paredes onde a água pode salpicar, a altura da instalação da tomada não deve ser inferior a 1.80m.
3. A parede onde o termoacumulador vai ser instalado deverá ter condições para suportar a carga mais que duas vezes o termoacumulador cheio com água, sem deformações e fissuras. Caso contrário, deverão ser adotadas outras medidas de reforço.
4. A válvula de segurança de uma via deve ser instalada à entrada de água fria do termoacumulador (ver Fig.6)
5. Na primeira utilização (ou se está utilizar após a limpeza ou manutenção), o termoacumulador não pode ser ligado até estar completamente cheio de água. Ao encher a água, pelo menos uma das válvulas de saída deve estar aberta para a saída de ar. Esta válvula pode ser fechada após o termoacumulador estar cheio de água.
6. Durante o aquecimento poderão ser libertadas gotas de água através do orifício de libertação de pressão da válvula de segurança. Trata-se de um fenómeno normal. Caso saia muita água, contacte um técnico qualificado. Este orifício não deve ser bloqueado em nenhuma circunstância, caso contrário o termoacumulador pode danificar-se resultando em acidentes.

7. O tubo de descarga ligado ao orifício de libertação da pressão deve estar orientado para baixo.
8. Dado que a temperatura da água interior no termoacumulador poder alcançar os 75°C, não a oriente inicialmente para o corpo. Regule para uma temperatura adequada para evitar queimaduras.
9. Quando drenar a água do tanque interior, pode ser através da saída (desenrosque a porca da válvula de segurança e eleve o manipulo para cima).
10. Se o cabo de alimentação estiver danificado, este deve ser substituído apenas por um técnico qualificado.
11. Se qualquer parte ou componente deste termoacumulador estiver danificado, contacte por favor o nosso Serviço de Assistência Técnica e utilize apenas peças sobressalentes originais da marca.

► Manutenção

1. Verifique frequentemente a tomada e a ficha de alimentação de modo a garantir que têm um bom contacto, que têm uma boa ligação à terra e que não há sobreaquecimentos.
2. Se o termoacumulador não for utilizado por um longo período de tempo, especialmente em regiões com temperaturas baixas (inferior a 0°C), de modo a prevenir danos devido à congelação da água no interior do tanque, a água deve ser drenada do seu interior.
3. O nível de dureza da água recomendada para um correto funcionamento do termoacumulador, esta não deve exceder os 120mg/l de CaCo₃. Em caso de valores superiores, recomenda-se a utilização de descalcificadores (pode consultar a dureza da água junto da companhia de água da sua cidade). Qualquer falha devido a depósitos originados por uma má qualidade da água, não será abrangida pela garantia.
4. De modo a garantir que o termoacumulador funcione eficientemente a longo prazo, sugerimos que limpe periodicamente o tanque interior e os depósitos dos componentes do aquecimento elétrico deste termoacumulador.
5. Do mesmo modo sugerimos que verifique periodicamente os materiais de proteção do ânodo (no mínimo uma vez por ano, sendo recomendável a cada seis meses, caso o nível de dureza da água seja muito elevado). Caso seja necessário substitua os materiais danificados.
6. Se o ânodo de magnésio do termoacumulador estiver desgastado ou deteriorado, este deve ser substituído pelo nosso serviço de Assistência Técnica.

7. A limpeza exterior do termoacumulador deve ser efetuada com água e sabão. Em caso algum deverá utilizar produtos abrasivos ou solventes.
8. Durante o período de garantia, a manutenção terá de ser realizada pelo Serviço de Assistência Técnica oficial da CATA. O incuprimento desta indicação invalidará os termos da garantia do seu termoacumulador.

Tipos de água	mg/l	°fH	°dH	°eH
Água branda	≤17	≤1.7	≤0.95	≤1.19
Água levemente dura	≤60	≤6.0	≤3.35	≤4.20
Água moderadamente dura	≤120	≤12.0	≤6.70	≤8.39
Água dura	≤180	≤18.0	≤10.05	≤12.59
Água muito dura	>180	>18.0	>10.05	>12.59

► Falhas e solução

Falha	Causa	Solução
O indicador do aquecimento está desativado	Falha no controlador da temperatura	Contacte um técnico qualificado para a reparação
Não sai água da saída de água quente	<ol style="list-style-type: none"> 1. Não há água da rede 2. A pressão hidráulica é demasiado baixa 3. A válvula de entrada de água não está aberta 	<ol style="list-style-type: none"> 1. Aguarde o regresso do fornecimento de água 2. Utilize o termoacumulador quando a pressão aumentar 3. Abra a válvula de entrada de água
A temperatura da água é demasiado alta	Falha no sistema de controlo da temperatura	Contacte um técnico qualificado para a reparação
Fuga de água	Problemas de vedação nas juntas da tubagem	Vede as juntas corretamente

► Esquema elétrico

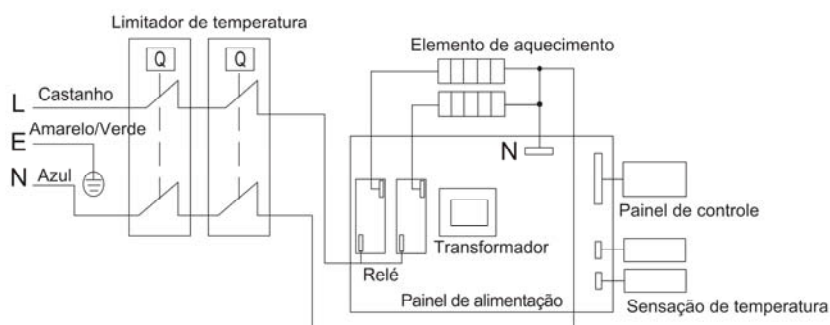

► Informação de produto segundo a Regulamentação EU

O termoacumulador CTRS-50-REV SLIM /A da empresa Cata Electrodomesticos S.L. foi testado com um perfil de carga declarado “M”
O produto cumpre e corresponde aos requisitos das normas do regulamento (No 814/2013) para termoacumuladores elétricos e alcançou uma eficiência de aquecimento de água de $\eta_{wh}=41.3\%$

Q_{que} corresponde à classe de eficiência de aquecimento de água “B” de acordo com o anexo II Classes de Eficiência Energética, artigo 1 do regulamento (No 812/2013)

A avaliação dos resultados deste relatório com respeito à conformidade com o Regulamento da Comissão relacionados (No 812/2013 e 814/2019) é apenas parte de uma avaliação de conformidade para alcançar o rótulo ERP.

O consumo de eletricidade Q_{elec} , Eficiência energética do termoacumulador η_{wh} e mistura de água a 40°C (V40)

Descrição	Parâmetro	Valor	Unidade
Valor k	k	0.23	
Conformidade do controlo inteligente	smart	1	
Fator de controlo inteligente	SCF	21.5	
Coeficiente de conversão	CC	2.5	
Fator de correção ambiente	Q_{cor}	0.137732	kWh
Energia de referência	Q_{ref}	5.845	kWh
Conteúdo de energia útil	Q_{H2O}	7.318	kWh
Rácio de correção de Energia Referência/útil	Q_{ref}/Q_{H2O}	0.799	kWh
Consumo diário de eletricidade (medido)	Q_{test_elec}	7.143	kWh
Temperatura da água no início do ciclo de medição de 24h	T3	72.0	°C
Temperatura da água no final do ciclo de medição de 24h	T5	69.9	°C
Volume de armazenamento	M_{act}	47	kg
Volume de armazenamento	C_{act}	47	L
Consumo diário de eletricidade (corrigido)	Q_{elec}	8.829	kWh
Eficiência energética do termoacumulador	η_{wh}	41.3	%
Consumo anual de eletricidade	AEC	1243	kWh
Classe de eficiência energética		B	
Conteúdo de energia útil da água quente extraída durante o período inteligente de Qreferência, H2O expresso em kWh:	$Q_{reference,H2O}$	26.012	kWh
Conteúdo de energia útil da água quente extraída durante o período inteligente de Qinteligente, H2O expresso em kWh:	$Q_{smart,H2O}$	23.898	kWh
O consumo semanal de electricidade com controles inteligentes	$Q_{elec,week,smart}$	29.020	kWh
O consumo semanal de electricidade sem controles inteligentes	$Q_{elec,week}$	36.980	kWh
Temperatura da água, sem retirada de água	T_{set}	63.6	°C
Temperatura média da água na entrada de água fria	θ_c	11.1	°C
Valor normalizado da temperatura média	θ_p	60.6	°C
Volume calculado de água quente entregue com pelo menos 40°C	V_{40}	76	L

O termoacumulador CTRS-80-REV SLIM /A da empresa Cata Electrodomesticos S.L. foi testado com um perfil de carga declarado “M”
 O produto cumpre e corresponde aos requisitos das normas do regulamento (No 814/2013) para termoacumuladores elétricos e alcançou uma eficiência de aquecimento de água de $\eta_{wh}=39.0\%$

Q_{que} corresponde à classe de eficiência de aquecimento de água “B” de acordo com o anexo II Classes de Eficiência Energética, artigo 1 do regulamento (No 812/2013)

A avaliação dos resultados deste relatório com respeito à conformidade com o Regulamento da Comissão relacionados (No 812/2013 e 814/2019) é apenas parte de uma avaliação de conformidade para alcançar o rótulo ERP.

O consumo de eletricidade Q_{elec} , Eficiência energética do termoacumulador η_{wh} e mistura de água a 40°C (V40)

Descrição	Parâmetro	Valor	Unidade
Valor k	k	0.23	
Conformidade do controlo inteligente	smart	1	
Fator de controlo inteligente	SCF	38.1	
Coeficiente de conversão	CC	2.5	
Fator de correção ambiente	Q_{cor}	-0.10732	kWh
Energia de referência	Q_{ref}	5.845	kWh
Conteúdo de energia útil	Q_{H2O}	8.5238	kWh
Rácio de correção de Energia Referência/útil	Q_{ref}/Q_{H2O}	0.686	kWh
Consumo diário de eletricidade (medido)	Q_{test_elec}	14.177	kWh
Temperatura da água no início do ciclo de medição de 24h	T3	71.0	°C
Temperatura da água no final do ciclo de medição de 24h	T5	70.6	°C
Volume de armazenamento	M_{act}	74	kg
Volume de armazenamento	C_{act}	74	L
Consumo diário de eletricidade (corrigido)	Q_{elec}	9.745	kWh
Eficiência energética do termoacumulador	η_{wh}	39	%
Consumo anual de eletricidade	AEC	1316	kWh
Classe de eficiência energética		B	
Conteúdo de energia útil da água quente extraída durante o período inteligente de Qreferência, H2O expresso em kWh:	$Q_{reference,H2O}$	26.012	kWh
Conteúdo de energia útil da água quente extraída durante o período inteligente de Qinteligente, H2O expresso em kWh:	$Q_{smart,H2O}$	23.898	kWh
O consumo semanal de electricidade com controles inteligentes	$Q_{elec,week,smart}$	29.020	kWh
O consumo semanal de electricidade sem controles inteligentes	$Q_{elec,week}$	36.980	kWh
Temperatura da água, sem retirada de água	T_{set}	64.7	°C
Temperatura média da água na entrada de água fria	θ_c	10.6	°C
Valor normalizado da temperatura média	θ_p	59	°C
Volume calculado de água quente entregue com pelo menos 40°C	V_{40}	108	L

 DESCRIÇÃO ANEXO I

- (1) Nome ou marca comercial do fornecedor.
- (2) Identificador do modelo do fornecedor.
- (3) O perfil de carga declarado, expressa pela letra correspondente e uso típico de acordo com o quadro 3 do anexo VII.
- (4) A classe de eficiência energética do termoacumuladores do modelo, determinada em conformidade com o ponto 1 do anexo II
- (5) A eficiência energética do termoacumulador em %, arredondada para o número inteiro mais próximo.
- (6) O consumo anual de eletricidade em kWh em termos de energia final e/ou consumo anual de combustível em GJ em termos de GCV, arredondado para o número inteiro mais próximo e calculado de acordo com o ponto 4 do anexo VIII.
- (7) Os ajustes de temperatura do termostato do termoacumulador, de acordo como se coloca no mercado.
- (8) O consumo elétrico diário Q elec em kWh, arredondado à terceira casa decimal.
- (9) O perfil de carga declarado, expresso pela letra apropriada do acordo com o quadro 1 do presente anexo
- (10) A água misturada a 40°C V40 em litros, arredondada para o número inteiro mais próximo.
- (11) A temperatura máxima do termostato.
- (12) O modo “fora da caixa” é a condição padrão de funcionamento, o fabricante estabelece assim um nível da fábrica, o qual é imediatamente ativado após a instalação do aparelho, adequada para o uso normal pelo consumidor final, em conformidade com o padrão de água para o qual o produto foi concebido e colocado no mercado.
- (13) a eficiência energética do termoacumulador η wh em %, arredondada para uma casa decimal;
- (14) Todas as precauções específicas de montagem, instalação e manutenção descritas nas instruções de utilização e instalação. Leia e siga as instruções de uso e instalação.
- (15) Todos os dados incluídos na informação do produto foram determinados através da aplicação de especificações das diretivas europeias pertinentes. As diferenças de informação sobre os produtos referidos podem ser motivo de diferentes condições de testes. Apenas os dados contidos nesta informação do produto são válidos e estão em vigor.



Instruction Manual

For Model: CTRS-50-REV SLIM /A
CTRS-80-REV SLIM /A

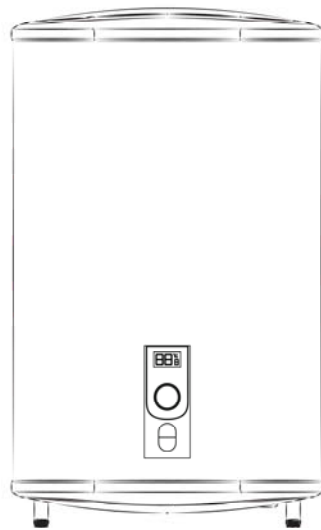

The diagram above is just for reference. Please take the appearance of the actual product as the standard.

We would like to sincerely thank you for selecting our electric water heater. Please read this manual carefully before use and the methods for the installation and use of this electric water heater, to make full use of its excellent performances.

WARNING

- Before installing this water heater, check and confirm the earth electrode on the socket is reliably grounded, without electricity. Otherwise, the electric water heater can not be installed or used.
- Do not use mobile sockets.
- Incorrect installation and use of this electric water heater may result in serious injuries to human bodies and losses of property.

▶ Contents

• Performance characteristics.....	(1)
• Specifications.....	(2)
• Brief introduction of product structure.....	(2)
• Methods of installation.....	(3)
• Methods of use.....	(5)
• Cautions.....	(7)
• Maintenance.....	(9)
• Failures and treatment.....	(10)
• Wiring diagram.....	(10)
• Produce information with EU regulation.....	(11)

▶ Performance characteristics

1. Total automatic control: automatic addition of cold water, automatic heating.
2. Three-fold safety protection: multiple safety protection devices, such as dry heating protection, extra-temperature protection, high hydraulic pressure protection, etc., safe and reliable.
3. Sapphire enamel inner container: manufactured by using advanced electrostatic dry method enamel technique, antirust, corrosion-proof, incrustation-resistant, leak-prevention, with longer lifetime.
4. Heating pipes designed with low thermal load: safe and reliable, with longer lifetime.
5. Equipped with corrosion-proof and incrustation-retardant equipment: durable products.
6. Thickened urethane integral foaming: good thermal insulation effect, energy efficient and electricity saving.
7. Imported temperature controller: accurate and reliable control of temperature.
8. Adjustable range of water temperature from 30 to 75 °C.
9. Simple operation and easy use.

► Specifications

Modelo	Volumen (L)	Potencia (W)	Voltaje (ACV)	Presión (MPa)	Máximo temperatura del agua	Clase de protección	Impermeabilidad
CTRS-50-REV SLIM /A	47	2000	220-240	0.75	75	I	IPX4
CTRS-80-REV SLIM /A	74	2000	220-240	0.75	75	I	IPX4

► Brief introduction of product structure

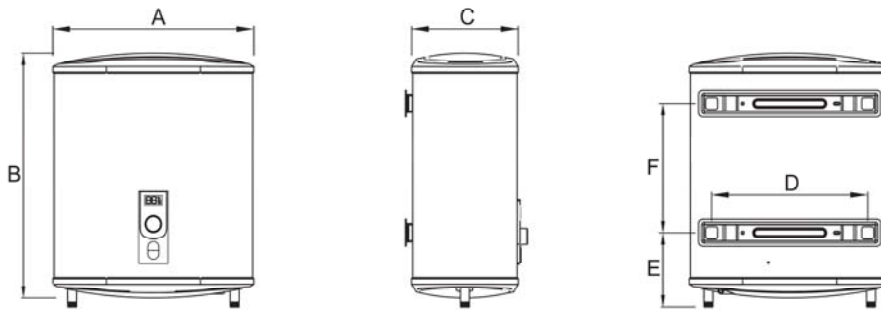

	CTRS-50-REV SLIM /A	CTRS-80-REV SLIM /A
A	470	570
B	860	900
C	250	300
D	355	415
E	183	265
F	470	365

(Fig.1)

► Methods of installation

Note: Please make sure to use the accessories provided by our company to install this electric water heater. This electric water heater can not be hung on the support until it has been checked that it is firm and reliable. Otherwise, the electric water heater may face from the wall, resulting in damage of the heater, even serious accidents or injuries to people. When determining the locations of the bolt holes, it shall be ensured that there is a clearance not less than 0.2m on the right side of the electric heater, to facilitate the maintenance of the heater, if necessary.

1. Installation of the main machine

1. This electric water heater should be installed in a solid wall. If the strength of the wall can't bear the weight equalling twice. The total weight of the heater fully filled with water, it will be necessary to install a special support.
2. After selecting a proper location, determine the positions of the two installation holes used for expansion bolts with hook (determined according to the specification of the product you select). Make two holes in the wall with the right depth by drilling the correct size matching the expansion bolts attached, insert the screws, place the hook upwards, tighten the nuts so that they are firmly fixed, and then hang the electric water heater on it (see Fig.2).

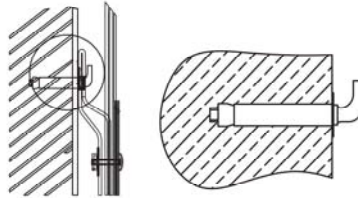

(Fig.2)

3. Install the supply socket in the wall. The requirements for the socket are as follows: 250V/10A, single phase, three electrodes. It is recommended to place the socket on the right above the heater. The height from the socket to the ground shall not be less than 1.8m (see Fig.3).

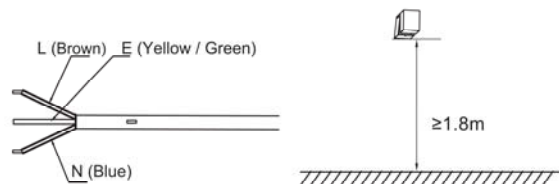

(Fig.3)

4. The heater can be installed, anywhere in the house not exposed to direct sunlight or rain. However, in order to reduce the pipeline heat losses, the installation position of the heater shall be closed to the location for use of water as near as possible.

2. Connection of pipelines

1. The dimension of each pipe part is G1/2.
2. Connection of one-way safety valve: install the one-way safety valve attached with the machine at the water inlet of the main machine. (Pay attention to keep the installed drainage flexible pipes of the safety valve sloping downwards and connected with the atmosphere.)
3. In order to avoid leakage when connecting the pipelines, the rubber seal gaskets provided with the machine must be added at the end of the threads (see Fig.4).

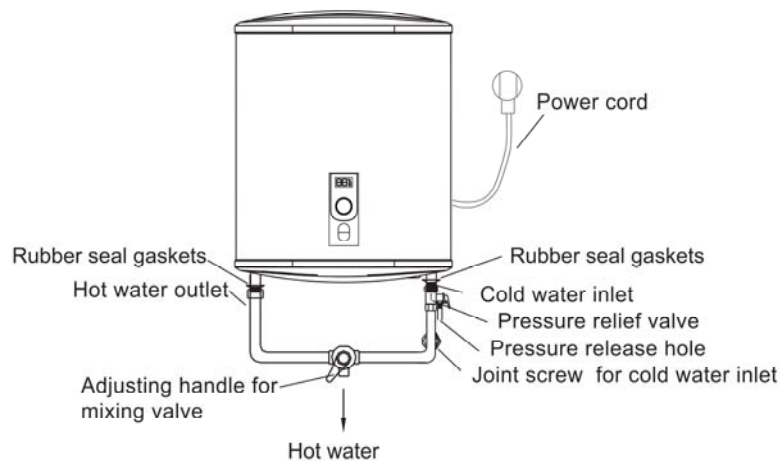

(Fig.4)

4. If the users want to make a multi-way supply system, refer to the method shown in Fig.5 for connection of the pipelines.

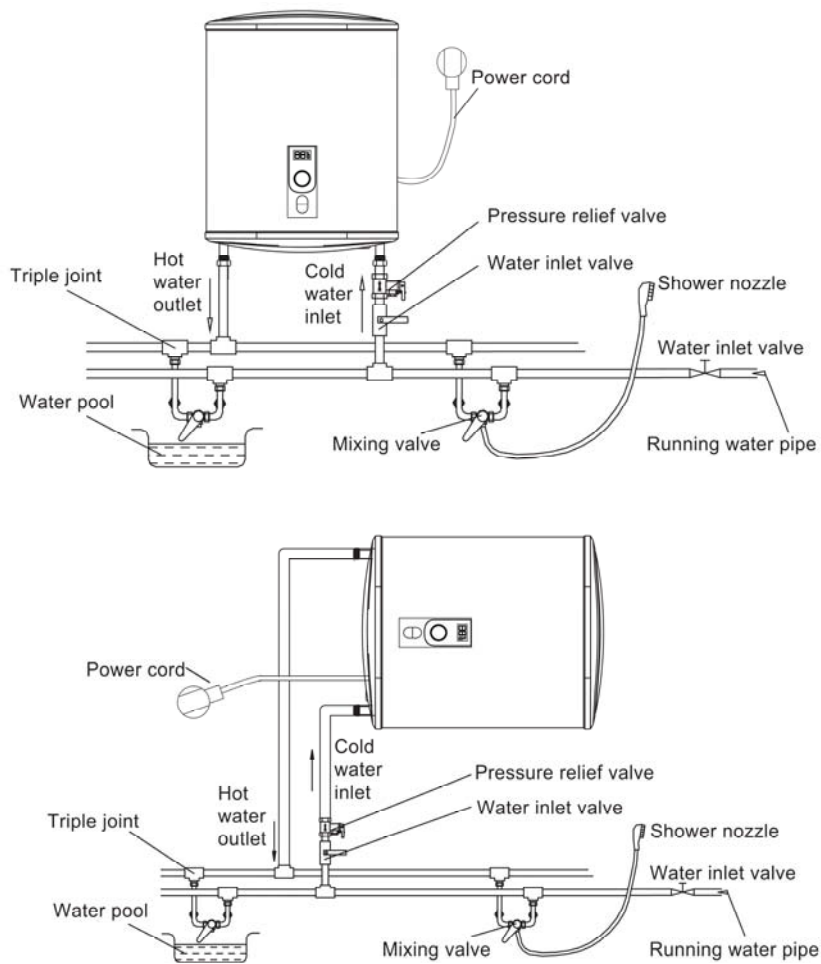

(Fig.5)

► **Methods of use**

1. First, open any of the outlet valves at the outlet of the water heater, then, open the inlet valve. The electric water heater begins to be filled with water. When there is water coming out of the outlet valve normally, it implies that the heater has been fully filled with water, and the outlet valve can be closed.

Note: During normal operation, the inlet valve shall be set in the status of “open”.

2. Insert the supply plug into the socket, the two indicator lights will be on at the same time..
3. This machine can automatically control the temperature. When the water temperature inside the machine has reached the set temperature (It is set to 75℃), it will be turned off automatically, and step into the status of thermal insulation; when the water temperature is decreased to a certain point, it will be turned on automatically to restore the heating, and the use of hot water will not be interrupted. When the heater is switched off automatically, the heating indicator will turn off.

4. Operating Of The Unit

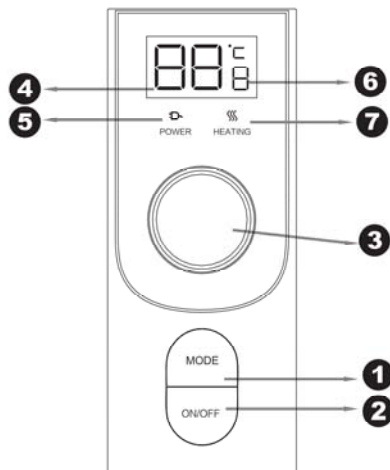

(Fig.7)

- ① "1" button is for frequency switch. When press firstly, display screen "4" will show the three frequency option(index number "1" means 1200W, index number "2" means 2000W , index number "3" means smart control energy saving mode) , The number "3" of light "6" will blink on the screen .
- ② "2" is the on/off button, when press , water heater start working,display screen will be lighted up. Then press again, electricty will be cut off, and display screen will be shut down.
- ③ "3" is for temperature adjustment knob with 360 °loop. Temperature increases by clockwise rotation, and decreases if anticlockwise. During the rotation , desplay screen " 4" will change accordingly. When temperature setting meets customers' requirements, stop rotating and display screen "4" will flash for around 3 seconds, which means temperature has been

setted successfully. After flashing ,display screen "4" value will return to current inner water heater temperature. After the smart control energy saving mode, the knob can not be adjusted.

- ④ "6" is for frequency display. If number " 1" comes out , it means 1200W(only one tank is heating) ; If number "2" comes out , it means 2000W (the two inner tank has been being heated up) , If number " 3" comes out , it means smart control energy saving mode, the water temperature is automatically changed. The appliance works to reduce the electricity energy of the user consumption, which allows heat loss to be minimized and energy savings to be maximized. This function is manually activated, The user can press the MODE button three time at 0 AM local time to start the smart control function and calibrate the time and hot water usage;
- ⑤ From "5" &"7"(this horizontal strip) , customer could tell heating status . The light "5" will turn on when power is connected. The light "5" will blink , when smart control energy saving mode is started , According the temperature setted, the light "7" will be shown in red which means water heater is being heated. When inner water heater temperature reaches the setted value , light "7" will turns off , which means water heater enter into warm-keeping status.
- ⑥ "4" could show the current inner water temperature as well as setted temperature value.If no person operates on water heater , the value in display screen " 4" means current temperature value .By spinning knob "3" , "4" values will vary accordingly (i.e temperature setting process) , when finish temperature setting , "4" values will return back to actual current inner water heater temperatrue.

Error code for serviceman's use

E2: Dry Ashing---Top up with water and re-heat.

E3: Overheating---Check the heating system or replace it.

E4: Sensor Fault---Check the sensor or replace it.

▶ Cautions

1. The supply socket must be earthed reliably. The rated current of the socket shall not be lower than 10A. The socket and plug shall be kept dry to prevent electric leakage. Inspect frequently whether the plugs are well plugged in the socket. Inspect method is as follows: insert the power supply plug into the socket,after using for half an hour, shut down the unit and pull the plug out, and inspect the plug in case it scalds your hand. If tempeature is over 50℃ , please plug in another socket. to avoid the plug being damaged, fire or other personnel accidents result from badcontact.
2. For the places or the wall where the water may splash, the installation height of the socket shall not be lower than 1.8m.

3. The wall in which the electric water heater is installed shall be able to bear the weight equalling twice the weight of the heater fully filled with water without distortion or cracks. Otherwise, other strengthening measures should be adopted.
4. The one-way safety valve attached to the machine must be installed to the cold water inlet of this machine (see Fig.6).
5. For the first use (or the first use after maintenance or cleaning), the heater can not be switched on until it has been (fully) filled with water. When filling with water, at least one of the outlet valves at the outlet of the heater must be opened to release the air. This valve can be closed after the heater has been (fully) filled with water.
6. During the heating, there may be drops of water dripping from the pressure release hole of the one-way safety valve. This is a normal phenomenon. If there is a large amount of water leaking, please contact the professional maintenance personnel for repair. This pressure release hole shall, under no circumstances, be blocked; otherwise, the heater may be damaged, even resulting in safety accidents.

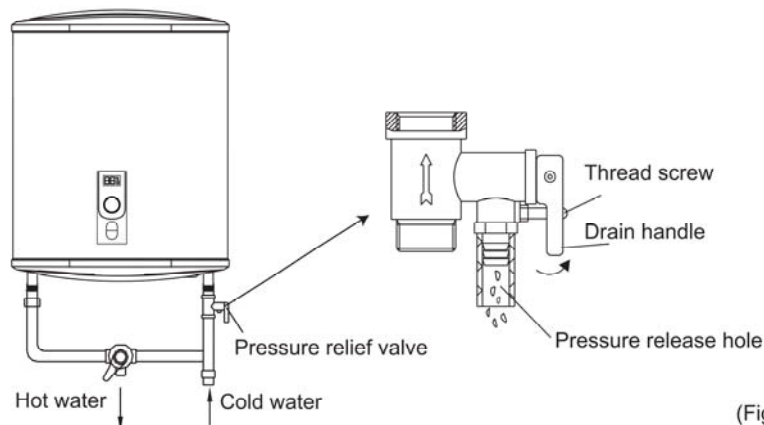

(Fig.6)

7. The drainage pipe connected to the pressure release hole must be kept sloping downwards.
8. Since the water temperature inside the heater can reach up to 75°C , the hot water must not be exposed to people when it is initially used. Adjust the water to a reasonable temperature to avoid scalding..
9. In order to drain off the water inside the inner container, it can be drained off from the exit port (Twist the thread screw of the exit port), and it can also be drained off from the one-way safety valve (Twist the thread screw off the one-way safety valve, and lift the drain handle upwards).

10. If the flexible power supply cord is damaged, the special supply cord provided by the manufacturer must be used, and replaced by the professional maintenance personnel.
11. If any parts or components of this electric water heater are damaged, please contact the professional maintenance personnel for repair, and use the special spare parts and components provided by our company.

► Maintenance

1. Check the power supply plug and socket frequently to make sure that they have good, reliable contact and are well grounded without overheating.
2. If the heater is not going to be used for a long time, especially in the regions with low temperatures (lower than 0 °C), in order to prevent the heater being damaged due to the freezing of water in the inner container, the water inside the heater shall be drained away (refer to Item 9, Cautions of this manual for the method to drain away the water inside the inner container).
3. The recommended water hardness for an optimum working performance of the water heater should not exceed 120 mg/l of CaCO₃ (Calcium Carbonate). In case of exceeding this quantity, it is recommended to use alternative decalcifying systems (You can check your local water hardness in the Water Board of your local Town Hall.) Should there be any failures due to the deposits originated by the water quality, will not be covered by the guarantee.
4. To guarantee the long-term durability and efficiency of your water heater, it is recommended to clean its inner tank and the deposits in the heating components on a regular basis.
5. It is also recommended to check the magnesium anode periodically (minimum once a year or every six months depending on the water hardness).
6. If the magnesium anode of your water tank is worn out due to the deposits originated by the water quality, the After Sales Service will have to replace it by a new one. The cost of the materials of the replacement of the magnesium anode will be covered within the guarantee period, however, the cost of the workforce or services for this replacement will not be included.
7. It is recommended to clean the surface of the water heater with soapy water, never use abrasive products or solvents.
8. During the guarantee period, the maintenance will be done by CATA's Official After Sales Service. Any services undertaken by non-CATA Official After Sales services will be excluded from the guarantee.

Types of water	mg/l	°fH	°dH	°eH
Soft water	≤17	≤1.7	≤0.95	≤1.19
Slightly hard water	≤60	≤6.0	≤3.35	≤4.20
Moderately hard water	≤120	≤12.0	≤6.70	≤8.39
Hard water	≤180	≤18.0	≤10.05	≤12.59
Very hard water	>180	>18.0	>10.05	>12.59

► Failures and treatment

Failures	Reasons	Treatment
The heating indicator light is off.	Failures of the temperature controller.	Contact with professional staff for repair.
No water coming out of the hot water outlet.	<ol style="list-style-type: none"> 1. The running water supply is cut off. 2. The hydraulic pressure is too low. 3. The inlet valve running water is not open. 	<ol style="list-style-type: none"> 1. Wait for restoration of running water supply. 2. Use the heater again when the hydraulic pressure is increased. 3. Open the inlet valve running water.
The water temperature is too high.	Failures of the temperature control system.	Contact with professional staff for repair.
Water leak	Seal problem of the joint of each pipe.	Seal up the joints.

► Wiring diagram

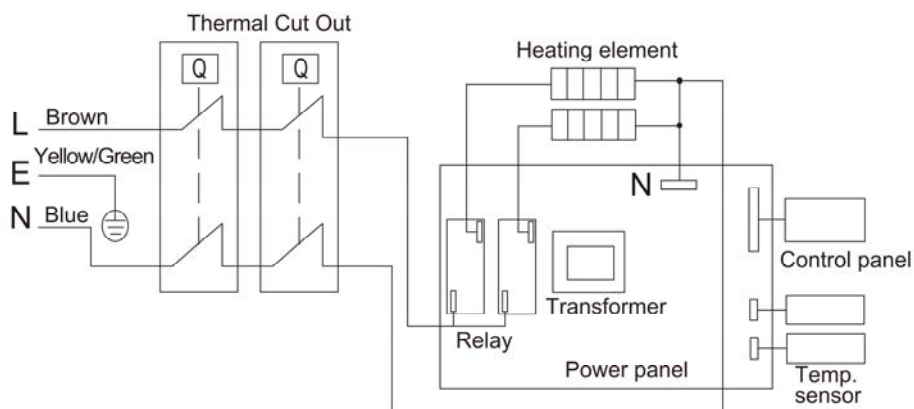

► Produce information with EU regulation

The electrical storage water heater **CTRS-50-REV SLIM /A** of the company Cata Electrodomesticos S.L. was tested with a declared load profile of the size “**M**”

The product fulfills and corresponds to the requirements of the commission regulation standards (No 814/2013) for electrical storage water heater and achieved a water heating energy efficiency of **$\eta_{wh}=41.3\%$**

that correspond to the water heating efficiency class “**B**”

In accordance with Annex II Energy Efficiency Classes article 1 of the commission regulation (No 812/2013)

The evaluation of the result of this report with respect of conformity with the related commission regulation (No 812/2013 and 814/2019) is only a part of the conformity assessment to achieve the ErP-Label.

Electricity consumption Q_{elec} , water heating energy efficiency η_{wh} and mixed water at 40 C (V40)

Description	Parameter	Value	Unit
k-Value	k	0.23	
Smart control compliance	smart	1	
Smart control factor	SCF	21.5	%
Conversion coefficient	CC	2.5	
Ambient correction term	Q_{cor}	0.137732	
Referent energy	Q_{ref}	5.845	kWh
Useful energy content	Q_{H2O}	7.318	kWh
Correction ratio of reference and useful energy	Q_{ref}/Q_{H2O}	0.799	kWh
Daily electricity consumption (measured)	Q_{test_elec}	7.143	kWh
Water temperature at the beginning of the 24h measurement cycle	T3	72.0	°C
Water temperature at the end of the 24h measurement cycle	T5	69.9	°C
Storage volume	M_{act}	47	kg
Storage volume	C_{act}	47	L
Daily electricity consumption (corrected)	Q_{elec}	8.829	kWh
Sequence of SMART tapping cycles used during the test		M/S/M/S/M	
Useful energy content of the hot water drawn-off during smart period $Q_{reference,H2O}$ expressed in kWh:	$Q_{reference,H2O}$	26.012	kWh
Useful energy content of the hot water drawn-off during smart period $Q_{smart,H2O}$ expressed in kWh:	$Q_{smart,H2O}$	23.898	kWh
The weekly electricity consumption with smart controls	$Q_{elec,week,smart}$	29.020	kWh
The weekly electricity consumption without smart controls	$Q_{elec,week}$	36.980	kWh
Water heating energy efficiency	η_{wh}	41.3	%
Annual Electricity Consumption	AEC	1243	kWh
Water heating energy efficiency class		B	
Water temperature without tapping	T_{set}	63.6	°C
Average water temperature of inlet cold water	θ_c	11.1	°C
Normalised value of the average temperature	θ_p	60.6	°C
Calculated volume that delivered hot water of at least 40 C	V_{40}	76	L

The electrical storage water heater **CTRS-80-REV SLIM /A** of the company Cata Electrodomesticos S.L. was tested with a declared load profile of the size **"M"**

The product fulfills and corresponds to the requirements of the commission regulation standards (No 814/2013) for electrical storage water heater and achieved a water heating energy efficiency of **$\eta_{wh}=39.0\%$**

that correspond to the water heating efficiency class **"B"**

In accordance with Annex II Energy Efficiency Classes article 1 of the commission regulation (No 812/2013)

The evaluation of the result of this report with respect of conformity with the related commission regulation (No 812/2013 and 814/2019) is only a part of the conformity assessment to achieve the ErP-Label.

Electricity consumption Q_{elec} , water heating energy efficiency η_{wh} and mixed water at 40 °C (V_{40})

Description	Parameter	Value	Unit
k-Value	k	0.23	
Smart control compliance	smart	1	
Smart control factor	SCF	38.1	%
Conversion coefficient	CC	2.5	
Ambient correction term	Q_{cor}	-0.10732	
Referenct energy	Q_{ref}	5.845	kWh
Useful energy content	Q_{H2O}	8.5238	kWh
Correction ratio of reference and useful energy	Q_{ref}/Q_{H2O}	0.686	kWh
Daily electricity consumption (measured)	Q_{test_elec}	14.177	kWh
Water temperature at the beginning of the 24h measurement cycle	T3	71.0	°C
Water temperature at the end of the 24h measurement cycle	T5	70.6	°C
Storage volume	M_{act}	74	kg
Storage volume	C_{act}	74	L
Daily electricity consumption (corrected)	Q_{elec}	9.745	kWh
Sequence of SMART tapping cycles used during the test		M/S/M/S/M	
Useful energy content of the hot water drawn-off during smart period $Q_{reference,H2O}$ expressed in kWh:	$Q_{reference,H2O}$	32.610	kWh
Useful energy content of the hot water drawn-off during smart period $Q_{smart,H2O}$ expressed in kWh:	$Q_{smart,H2O}$	27.109	kWh
The weekly electricity consumption with smart controls	$Q_{elec,week,smart}$	35.020	kWh
The weekly electricity consumption without smart controls	$Q_{elec,week}$	56.580	kWh
Water heating energy efficiency	η_{wh}	39	%
Annual Electricity Consumption	AEC	1316	kWh
Water heating energy efficiency class		B	
Water temperature without tapping	T_{set}	64.7	°C
Average water temperature of inlet cold water	θ_c	10.6	°C
Normalised value of the average temperature	θ_p	59	°C
Calculated volume that delivered hot water of at least 40 °C	V_{40}	108	L

► Description to ANNEX I

⚠ DESCRIPTION TO ANNEX I

- (1) supplier's name or trade mark
- (2) supplier's model identifier
- (3) the declared load profile, expressed by the appropriate letter and typical usage in accordance with Table 3 of Annex VII
- (4) the water heating energy efficiency class of the model, determined in accordance with point 1 of Annex II
- (5) the water heating energy efficiency in %, rounded to the nearest integer
- (6) the annual electricity consumption in kWh in terms of final energy and/or the annual fuel consumption in GJ in terms of GCV, rounded to the nearest integer and calculated in accordance with point 4 of Annex VIII
- (7) the thermostat temperature settings of the water heater, as placed on the market
- (8) the daily electricity consumption Q_{elec} in kWh, rounded to three decimal places
- (9) the declared load profile, expressed by the appropriate letter in accordance with Table 1 of this Annex
- (10) the mixed water at 40 °C V_{40} in litres, rounded to the nearest integer
- (11) maximum temperature of the thermostat
- (12) 'out of the box-mode' is the standard operating condition, setting or mode set by the manufacturer at factory level, to be active immediately after the appliance installation, suitable for normal use by the end-user according to the water tapping pattern for which the product has been designed and placed on the market
- (13) the water heating energy efficiency in %, rounded to one decimal place
- (14) All specific precautions for assembly, installation and maintenance are described in the operating and installation instructions. Read and follow the operating and installation instructions.
- (15) All of the data that is included in the product information was determined by applying the specifications of the relevant European directives. Differences to product information listed elsewhere may result in different test conditions. Only the data that is contained in this product information is applicable and valid.



Manuel d'instructions

Modèle: CTRS-50-REV SLIM /A
CTRS-80-REV SLIM /A

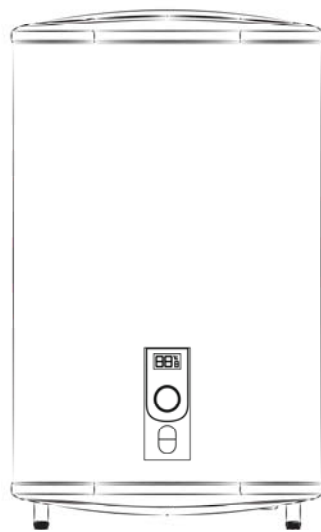

Le diagramme ci-dessus est juste pour référence. S'il vous plaît prenez l'apparence du produit réel en tant que norme.

Nous vous remercions sincèrement d'avoir choisi notre chauffe-eau électrique. Veuillez lire attentivement ce manuel avant utilisation et les méthodes d'installation et d'utilisation de ce chauffe-eau électrique, afin de tirer pleinement parti de ses excellentes performances.

ATTENTION

- Avant d'installer ce chauffe-eau, vérifiez et confirmez que l'électrode de terre sur la prise est correctement mise à la terre, sans électricité. Sinon, le chauffe-eau électrique ne peut pas être installé ou utilisé.
- N'utilisez pas de douilles mobiles.
- Une installation et une utilisation incorrectes de ce chauffe-eau électrique peuvent entraîner de graves blessures corporelles et des pertes de propriété.

▶ CONTENU

• Caractéristique de performance	1
• Spécifications	2
• Introduction brève de la structure du produit	2
• Méthodes d'installation	3
• Méthode d'utilisation	5
• Précautions	7
• Maintenance	9
• Traitement d'échecs	10
• Schéma de câblage	10
• Informations de la production avec la réglementation de l'UE	(11)

▶ Caractéristique de performance

1. Contrôle automatique total: ajout automatique d'eau froide, chauffage automatique.
2. Protection de sécurité triple: plusieurs dispositifs de protection de sécurité, tels que la protection de chauffage à sec, la protection contre les températures élevées, la protection contre les hautes pressions hydrauliques et etc., c'est sûrs et fiables.
3. Récipient intérieur en émail saphir: fabriqué en utilisant une technique avancée d'émail électrostatique à sec, antirouille, résistant à la corrosion, à l'incrustation, à la prévention des fuites, avec une durée de vie plus longue.
4. Tuyaux de chauffage conçus avec une faible charge thermique: sûrs et fiables, avec une durée de vie plus longue.
5. Equipé d'équipements anti-corrosion et anti-incrustation: des produits durables.
6. Mousse intégrale d'uréthane épaissie: bon effet d'isolation thermique, économie d'énergie et d'électricité.
7. Contrôleur de température importé: contrôle précis et fiable de la température.
8. Plage de température réglable de 30 à 75 °C.
9. Opération simple et utilisation facile.

► **Spécifications**

Modèle	Volume (L)	Puissance (W)	Tension (ACV)	Pression (MPa)	Température maximale de l'eau	Classe de protection	Imperméabilité
CTRS-50-REV SLIM /A	47	2000	220-240	0.75	75	I	IPX4
CTRS-80-REV SLIM /A	74	2000	220-240	0.75	75	I	IPX4

► **Introduction brève de la structure du produit**

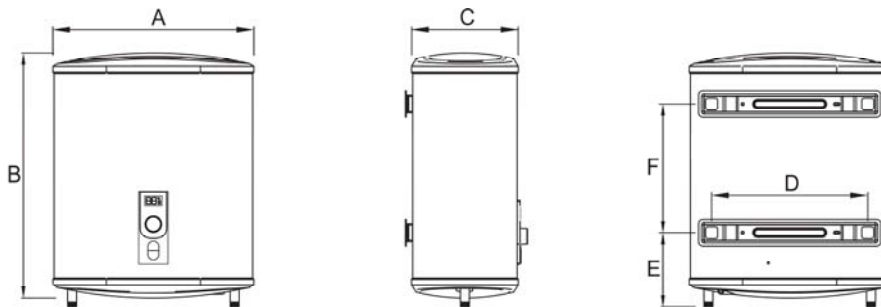

	CTRS-50-REV SLIM /A	CTRS-80-REV SLIM /A
A	470	570
B	860	900
C	250	300
D	355	415
E	183	265
F	470	365

(Fig.1)

► Méthodes d'installation

Note: Assurez-vous d'utiliser les accessoires fournis par notre société pour installer ce chauffe-eau électrique s'il vous plaît. Ce chauffe-eau électrique ne peut pas être accroché sur le support tant qu'il n'a pas été vérifié qu'il est ferme et fiable. Dans le cas contraire, le chauffe-eau électrique peut faire face au mur, ce qui peut endommager le chauffage, voire entraîner des accidents ou des blessures graves. Lors de la détermination des emplacements des trous de boulons, il faut s'assurer qu'il y a un jeu d'au moins 0,2 m sur le côté droit du chauffage électrique, pour faciliter l'entretien de l'appareil de chauffage, si nécessaire.

1. Installation de la machine principale

1. Ce chauffe-eau électrique doit être installé dans un mur solide. Si la résistance de la paroi ne peut supporter le poids égal à deux fois le poids total de l'appareil de chauffage entièrement rempli d'eau, il sera nécessaire d'installer un support spécial.
2. Après avoir sélectionné un emplacement approprié, déterminez la position des deux trous d'installation utilisés pour les boulons d'expansion avec crochet (déterminé en fonction des spécifications du produit que vous avez sélectionné). Faites deux trous dans le mur avec la bonne profondeur en perçant la bonne taille correspondant aux boulons d'expansion, insérez les vis, placez le crochet vers le haut, serrez les écrous pour qu'ils soient fermement fixés, puis accrochez le chauffe-eau électrique dessus (voir Fig.2).

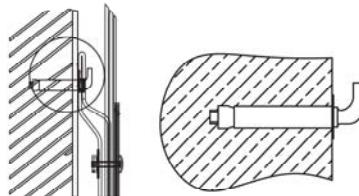

(Fig.2)

3. Installez la prise d'alimentation dans le mur. Les exigences pour la prise sont les suivantes: 250V / 10A, monophasé, trois électrodes. Il est recommandé de placer la prise sur la droite au-dessus du radiateur. La hauteur de la prise au sol ne doit pas être inférieure à 1,8 m (voir Fig.3).



(Fig.3)

4. Le chauffe-eau peut être installé n'importe où dans la maison et non exposé à la lumière directe du soleil ou à la pluie. Cependant, afin de réduire les pertes de chaleur de la canalisation, la position d'installation de l'appareil de chauffage doit être fermée à l'emplacement d'utilisation de l'eau aussi près que possible.

2. Connexion des pipelines

1. La dimension de chaque partie de tuyau est G1 / 2.
2. Raccordement de la soupape de sécurité unidirectionnelle: installez la soupape de sécurité unidirectionnelle fixée à la machine à l'entrée d'eau de la machine principale (faites attention à maintenir les conduites flexibles de drainage de la soupape de sécurité inclinées vers le bas et reliées à l'atmosphère.)
3. Afin d'éviter les fuites lors de la connexion des conduites, les joints d'étanchéité en caoutchouc fournis avec la machine doivent être ajoutés à l'extrémité des filetages (voir Fig.4).

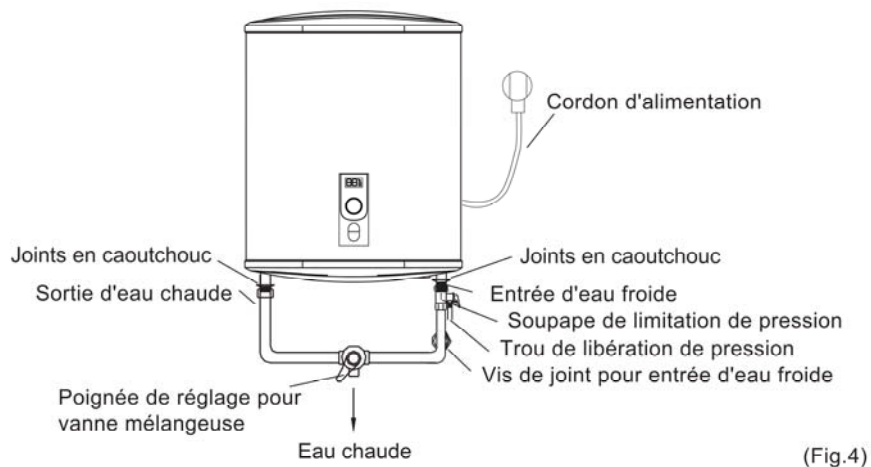

4. Si les utilisateurs souhaitent créer un système d'alimentation multi-voies, reportez-vous à la méthode illustrée à la Fig.5 pour la connexion des pipelines.

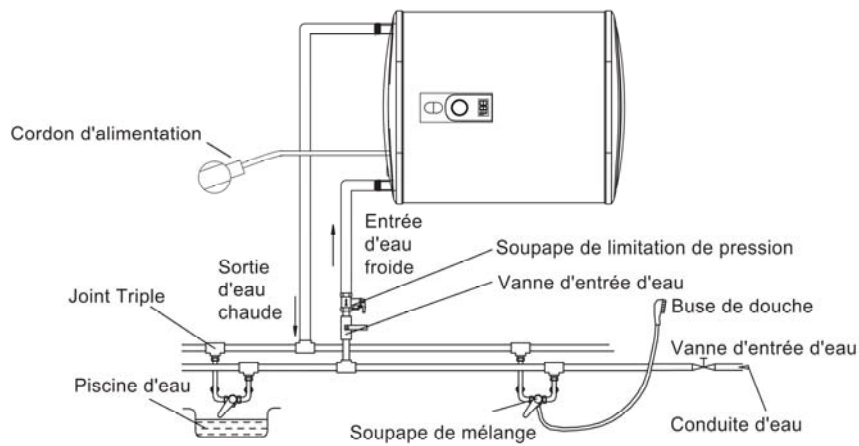
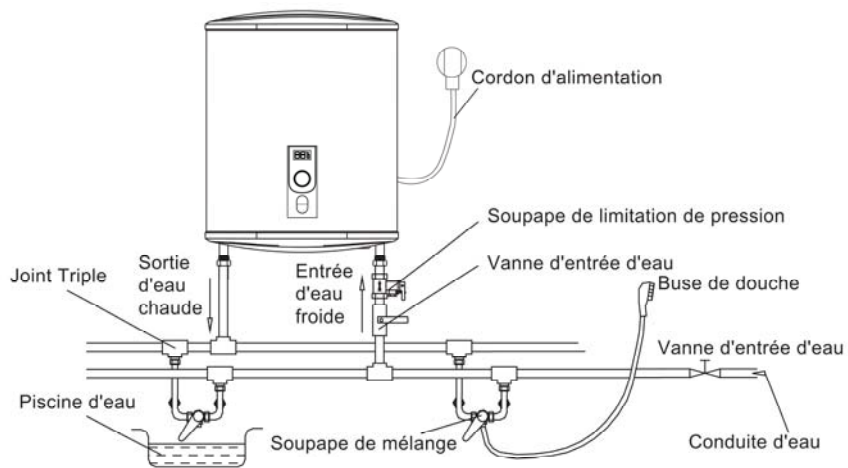

(Fig.5)

► Méthode d'utilisation

1. Tout d'abord, ouvrez l'une des soupapes de sortie à la sortie du chauffe-eau, puis, ouvrez la soupape d'entrée. Le chauffe-eau électrique commence à être rempli d'eau. Lorsque de l'eau s'écoule normalement de la soupape de sortie, cela signifie que l'appareil de chauffage a été entièrement rempli d'eau et que la soupape de sortie peut être fermée.

Remarque: En fonctionnement normal, la soupape d'entrée doit être réglée sur «ouvert».

2. Insérez la fiche d'alimentation dans la prise, les deux voyants s'allumeront en même temps.
3. Cette machine peut contrôler automatiquement la température. Lorsque la température de l'eau à l'intérieur de la machine a atteint la température réglée (elle est réglée sur 75 °C), elle s'éteint automatiquement et passe à l'état d'isolation thermique; Lorsque la température de l'eau est abaissée jusqu'à un certain point, elle sera automatiquement activée pour rétablir le chauffage et l'utilisation d'eau chaude ne sera pas interrompue. Lorsque le chauffage est éteint automatiquement, l'indicateur de chauffage s'éteint.
4. Fonctionnement de l'unité

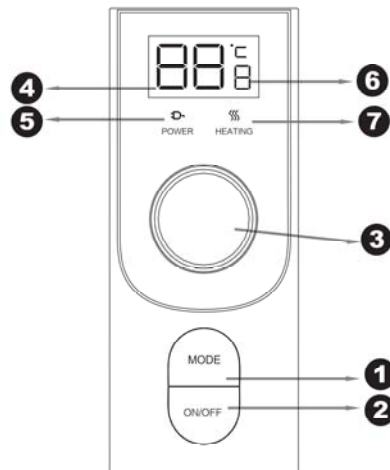

(Fig.7)

- ① Le bouton «1» est pour le commutateur de fréquence. Lorsque vous appuyez d'abord, l'écran d'affichage «4» affichera l'option trois fréquences (numéro d'index «1» signifie 1200W, numéro d'index «2» signifie 2000W, numéro d'index «3» signifie mode d'économie d'énergie intelligent), Le nombre «3» de la lumière «6» clignotera sur l'écran.
- ② Le bouton «2» est le bouton marche / arrêt, lorsque la presse, le chauffe-eau commence à fonctionner, l'écran d'affichage s'allume. Ensuite, appuyez à nouveau, l'électricité sera coupée et l'écran d'affichage sera éteint.
- ③ Le bouton «3» est pour le bouton de réglage de la température avec une boucle de 360°. La température augmente par rotation dans le sens des aiguilles d'une montre, et diminue si elle est dans le sens inverse des aiguilles d'une montre. Pendant la rotation, l'écran desplay «4» changera en conséquence. Lorsque le réglage de la température répond aux exigences des clients, arrêtez de tourner et l'écran d'affichage «4» clignotera

pendant environ 3 secondes, ce qui signifie que la température a été réglée avec succès. Après avoir clignoté, la valeur «4» de l'écran d'affichage retournera à la température actuelle du chauffe-eau intérieur. Après le mode d'économie d'énergie du contrôle intelligent, le bouton ne peut pas être réglé.

- ④ Le bouton «6» est pour l'affichage de la fréquence. Si le numéro «1» sort, cela signifie 1200W (un seul réservoir chauffe); Si le nombre «2» sort, cela signifie 2000W (le réservoir intérieur a été chauffé), Si le numéro «3» sort, cela signifie un mode d'économie d'énergie intelligent, la température de l'eau est automatiquement changée. L'appareil travaille à réduire l'énergie électrique de la consommation de l'utilisateur, ce qui permet de minimiser les pertes de chaleur et de maximiser les économies d'énergie. Cette fonction est activée manuellement. L'utilisateur peut appuyer trois fois sur le bouton MODE à 0 heure locale pour démarrer la fonction de commande intelligente et étalonner l'heure et la consommation d'eau chaude;
- ⑤ De «5» et «7» (cette bande horizontale), le client pourrait dire l'état de chauffage. Le voyant «5» s'allume lorsque l'alimentation est connectée. Le voyant «5» clignote lorsque le mode économie d'énergie du contrôle intelligent est démarré. Selon la température réglée, le voyant «7» s'affiche en rouge, ce qui signifie que le chauffe-eau est en cours de chauffage. Lorsque la température du chauffe-eau intérieur atteint la valeur réglée, le voyant «7» s'éteint, ce qui signifie que le chauffe-eau entre en mode de maintien au chaud.
- ⑥ Le bouton «4» pourrait montrer la température de l'eau intérieure actuelle ainsi que la valeur de température réglée. Si personne ne fonctionne sur le chauffe-eau, la valeur dans l'écran «4» signifie la valeur de température actuelle. Par bouton rotatif «3», «4» varient en conséquence (c.-à-d. le processus de réglage de la température), lorsque le réglage de la température de finition, les valeurs «4» reviendront à la température actuelle du chauffe-eau interne.

Code d'erreur pour l'utilisation des professionnels

E2: Ashing sec --- Complétez avec de l'eau et réchauffer.

E3: Surchauffe --- Vérifiez le système de chauffage ou remplacez-le.

E4: Défaut capteur --- Vérifiez le capteur ou le remplacer.

▶ Précautions

1. La prise d'alimentation doit être reliée à la terre de manière fiable. Le courant nominal de la prise ne doit pas être inférieur à 10A. La prise et la fiche doivent rester au sec pour éviter les fuites électriques. Inspectez fréquemment si les fiches sont bien branchées dans la prise. La méthode d'inspection est la suivante: insérez la fiche d'alimentation dans la prise, après une demi-heure d'utilisation, éteignez l'appareil et retirez la fiche, et inspectez la fiche au cas où elle brûlerait la main. Si la température est supérieure à 50 °C, veuillez brancher une autre prise pour éviter que la prise soit endommagée, un incendie ou d'autres accidents du personnel résultent d'un mauvais contact.

2. Pour les endroits où le mur où l'eau peut éclabousser, la hauteur d'installation de la prise ne doit pas être inférieure à 1,8 m.
3. Le mur contre lequel le chauffe-eau électrique est installé doit pouvoir supporter un poids égal à deux fois le poids de l'appareil de chauffage entièrement rempli d'eau, sans distorsion ou fissure. Sinon, d'autres mesures de renforcement devraient être adoptées.
4. La soupape de sécurité unidirectionnelle fixée à la machine doit être installée sur l'entrée d'eau froide de cette machine (voir Fig.6).
5. Lors de la première utilisation (ou de la première utilisation après la maintenance ou le nettoyage), le chauffage ne peut être allumé tant qu'il n'a pas été complètement rempli d'eau. Lors du remplissage d'eau, au moins une des soupapes de sortie à la sortie du chauffage doit être ouverte pour libérer l'air. Cette soupape peut être fermée après que le chauffage a été (complètement) rempli d'eau.
6. Pendant le chauffage, il peut y avoir des gouttes d'eau qui s'écoulent du trou de décharge de pression de la soupape de sécurité unidirectionnelle. C'est un phénomène normal. S'il y a une fuite d'eau importante, veuillez contacter le personnel de maintenance professionnelle pour réparation. Ce trou de libération de pression ne doit en aucun cas être bloqué; Dans le cas contraire, l'appareil de chauffage peut être endommagé, entraînant même des accidents de sécurité.

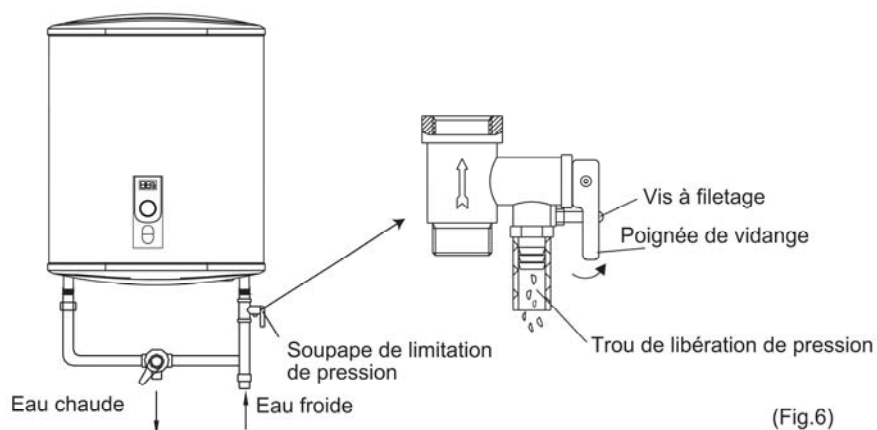

7. Le tuyau de drainage relié au trou de détente doit être incliné vers le bas.
8. Puisque la température de l'eau à l'intérieur du chauffe-eau peut atteindre 75 °C, l'eau chaude ne doit pas être exposée aux personnes lors de son utilisation initiale. Ajustez l'eau à une température raisonnable pour éviter les brûlures.

9. Pour évacuer l'eau à l'intérieur du récipient interne, il est possible de l'évacuer de l'orifice de sortie (vissez la vis filetée de l'orifice de sortie) et de l'évacuez de la soupape de sécurité unidirectionnelle (torsadez le filetage, dévissez la soupape de sécurité unidirectionnelle et soulevez la poignée de vidange vers le haut).
10. Si le cordon d'alimentation flexible est endommagé, le cordon d'alimentation spécial fourni par le fabricant doit être utilisé et remplacé par le personnel de maintenance professionnelle.
11. Si des pièces ou des composants de ce chauffe-eau électrique sont
12. endommagés, veuillez contacter le personnel de maintenance professionnel pour réparation, et utilisez les pièces de rechange spéciales et les composants fournis par notre société.

► Maintenance

1. Vérifiez fréquemment la prise et la prise d'alimentation pour vous assurer qu'elles ont un bon contact et qu'elles sont bien mises à la terre sans surchauffe.
2. Si le chauffage ne doit pas être utilisé pendant longtemps, en particulier dans les régions à basse température (inférieures à 0 °C), afin d'éviter que le chauffage ne soit endommagé par le gel de l'eau dans le récipient intérieur, l'eau à l'intérieur l'appareil de chauffage doit être évacué (se reporter à la rubrique 9, Précautions de ce manuel pour la méthode d'évacuation de l'eau à l'intérieur du réservoir intérieur).
3. La dureté de l'eau recommandée pour une performance optimale du chauffe-eau ne doit pas dépasser 120 mg / l de CaCo3 (Calcium Carbon-Ate). En cas de dépassement de cette quantité, il est recommandé d'utiliser des systèmes de décalcification alternatifs (vous pouvez vérifier la dureté de l'eau locale dans l'office des eaux de votre mairie). En cas de défaillance due à la qualité de l'eau, cela ne pas être couvert par la garantie.
4. Pour garantir la durabilité et l'efficacité à long terme de votre chauffe-eau, il est recommandé de nettoyer régulièrement son réservoir interne et les dépôts dans les composants chauffants.
5. Il est également recommandé de vérifier périodiquement l'anode de magnésium (minimum une fois par an ou tous les six mois en fonction de la dureté de l'eau).
6. Si l'anode en magnésium de votre réservoir d'eau est usée en raison des dépôts provenant de la qualité de l'eau, le service après-vente devra la remplacer par une nouvelle. Le coût des matériaux de remplacement de l'anode de magnésium sera couvert dans la période de garantie, cependant, le coût de la main-d'œuvre ou des services pour ce remplacement ne sera pas inclus.
7. Il est recommandé de nettoyer la surface du chauffe-eau avec de l'eau savonneuse, n'utilisez jamais de produits abrasifs ou de solvants.
- 8.

8. Pendant la période de garantie, la maintenance sera effectuée par le service après-vente officiel de CATA. Tous les services fournis par des services après-vente officiels non-Teka seront exclus de la garantie.

Types d'eau	mg/l	°fH	°dH	°eH
Eau douce	≤17	≤1.7	≤0.95	≤1.19
Eau légèrement dure	≤60	≤6.0	≤3.35	≤4.20
Eau modérément dure	≤120	≤12.0	≤6.70	≤8.39
Eau dure	≤180	≤18.0	≤10.05	≤12.59
Eau très dure	>180	>18.0	>10.05	>12.59

► Traitement d'échecs

SYMPTÔMES	LES RAISONS	SUGGESTIONS
Le voyant de chauffage est éteint	Les défaillances du contrôleur de température	Contactez le personnel professionnel pour la réparation
Pas d'eau sortant de la sortie d'eau chaude	<ol style="list-style-type: none"> 1. L'alimentation en eau courante est coupée. 2. La pression hydraulique est trop basse. 3. La soupape d'admission de l'eau courante n'est pas ouverte. 	<ol style="list-style-type: none"> 1. Attendez la restauration de l'approvisionnement en eau courante. 2. Utilisez à nouveau le chauffage lorsque la pression hydraulique est augmentée. 3. Ouvrez la soupape d'admission de l'augmentation.
La température de l'eau est trop élevée.	Les défaillances du système de contrôle de la température.	Contactez le personnel professionnel pour la réparation
Fuite d'eau	Problème d'étanchéité du joint de chaque tuyau.	Scellez les joints

► Schéma de câblage

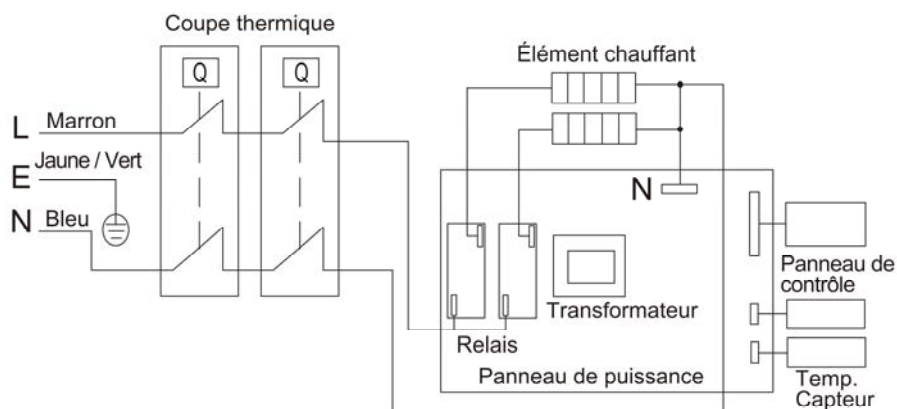

► Informations de la production avec la réglementation de l'UE

Le chauffe-eau électrique à accumulation CTRS-50-REV SLIM /A de la société Cata Electrodomesticos S.L. a été testé avec un profil de charge déclaré de la taille "M"

Le produit satisfait et répond aux exigences des normes de régulation de commission (n°814/2013) pour les chauffe-eau électriques à accumulation et atteint un rendement énergétique de chauffage de l'eau de $\eta_{wh}=41.3\%$, ce qui correspondent à la classe d'efficacité de chauffage de l'eau "B"

Conformément à Annex II Energy classes d'efficacité article 1 du règlement Commission (n°812/2013)

L'évaluation du résultat de ce rapport en ce qui concerne la conformité avec le règlement de commission correspondant (n°812/2013 et 814/2019) n'est qu'une partie de l'évaluation de la conformité pour obtenir le label ErP.

Consommation électrique Q_{elec} , efficacité énergétique du chauffage de l'eau η_{wh} et eau mitigée à 40 °C (V_{40})

Description	Paramètres	Valeur	Unité
Valeur kue	k	0.23	
Conformité du contrôle intelligent	smart	1	
Facteur de contrôle intelligent	SCF	21.5	%
Coefficient de conversion	CC	2.5	
Terme de correction ambiante	Q_{cor}	0.137732	
Énergie de référence	Q_{ref}	5.845	kWh
Contenu énergétique utile	Q_{H2O}	7.318	kWh
Rapport de correction de la référence et de l'énergie utile	Q_{ref}/Q_{H2O}	0.799	kWh
Consommation quotidienne d'électricité (mesurée)	Q_{test_elec}	7.143	kWh
Température de l'eau au début du cycle de mesure 24h	T3	72.0	°C
Température de l'eau à la fin du cycle de mesure 24h	T5	69.9	°C
Volume de stockage	M_{act}	47	kg
Volume de stockage	C_{act}	47	L
Consommation d'électricité quotidienne (corrigée)	Q_{elec}	8.829	kWh
Séquence des cycles de tarudage SMART utilisés pendant le test		M/S/M/S/M	
Teneur en énergie utile de l'eau chaude prélevée pendant la période intelligente $Q_{référence}$, H2O exprimée en kWh:	$Q_{reference,H2O}$	26.012	kWh
Contenu énergétique utile de l'eau chaude prélevée pendant la période intelligente Q_{smart} , H2O exprimée en kWh:	$Q_{smart,H2O}$	23.898	kWh
La consommation d'électricité hebdomadaire avec des commandes intelligentes	$Q_{elec,week,smart}$	29.020	kWh
La consommation d'électricité hebdomadaire sans contrôles intelligents	$Q_{elec,week}$	36.980	kWh
Efficacité énergétique du chauffage de l'eau	η_{wh}	41.3	%
Consommation annuelle d'électricité	AEC	1243	kWh
Classe d'efficacité énergétique du chauffage de l'eau		B	
Température de l'eau sans tapoter	T_{set}	63.6	°C
Température moyenne de l'eau froide d'entrée	θ_c	11.1	°C
Valeur normalisée de la température moyenne	θ_p	60.6	°C
Volume calculé qui a fourni de l'eau chaude d'au moins 40 °C	V_{40}	76	L

Le chauffe-eau électrique à accumulation CTRS-80-REV SLIM /A de la société Cata Electrodomesticos S.L. a été testé avec un profil de charge déclaré de la taille "M"

Le produit satisfait et répond aux exigences des normes de régulation de commission (n°814/2013) pour les chauffe-eau électriques à accumulation et atteint un rendement énergétique de chauffage de l'eau de $\eta_{wh}=39.0\%$, ce qui correspondent à la classe d'efficacité de chauffage de l'eau "B"

Conformément à Annex II Energy classes d'efficacité article 1 du règlement Commission (n°812/2013)

L'évaluation du résultat de ce rapport en ce qui concerne la conformité avec le règlement de commission correspondant (n°812/2013 et 814/2019) n'est qu'une partie de l'évaluation de la conformité pour obtenir le label ErP.

Consommation électrique Q_{elec} , efficacité énergétique du chauffage de l'eau η_{wh} et eau mitigée à 40 °C (V_{40})

Description	Paramètres	Valeur	Unité
Valeur kue	k	0.23	
Conformité du contrôle intelligent	smart	1	
Facteur de contrôle intelligent	SCF	38.1	%
Coefficient de conversion	CC	2.5	
Terme de correction ambiante	Q_{cor}	-0.10732	
Énergie de référence	Q_{ref}	5.845	kWh
Contenu énergétique utile	Q_{H2O}	8.5238	kWh
Rapport de correction de la référence et de l'énergie utile	Q_{ref}/Q_{H2O}	0.686	kWh
Consommation quotidienne d'électricité (mesurée)	Q_{test_elec}	14.177	kWh
Température de l'eau au début du cycle de mesure 24h	T3	71.0	°C
Température de l'eau à la fin du cycle de mesure 24h	T5	70.6	°C
Volume de stockage	M_{act}	74	kg
Volume de stockage	C_{act}	74	L
Consommation d'électricité quotidienne (corrigée)	Q_{elec}		kWh
Séquence des cycles de tarudage SMART utilisés pendant le test		M/S/M/S/M	
Teneur en énergie utile de l'eau chaude prélevée pendant la période intelligente $Q_{référence}$, H2O exprimée en kWh:	$Q_{reference,H2O}$	32.610	kWh
Contenu énergétique utile de l'eau chaude prélevée pendant la période intelligente Q_{smart} , H2O exprimée en kWh:	$Q_{smart,H2O}$	27.109	kWh
La consommation d'électricité hebdomadaire avec des commandes intelligentes	$Q_{elec,week,smart}$	35.020	kWh
La consommation d'électricité hebdomadaire sans contrôles intelligents	$Q_{elec,week}$	56.580	kWh
Efficacité énergétique du chauffage de l'eau	η_{wh}	39	%
Consommation annuelle d'électricité	AEC	1316	kWh
Classe d'efficacité énergétique du chauffage de l'eau			
Température de l'eau sans tapoter	T_{set}	64.7	°C
Température moyenne de l'eau froide d'entrée	θ_c	10.6	°C
Valeur normalisée de la température moyenne	θ_p	59	°C
Volume calculé qui a fourni de l'eau chaude d'au moins 40 °C	V_{40}	108	L

▶ DESCRIPTION DE L'ANNEXE I

⚠ DESCRIPTION DE L'ANNEXE I

- (1) nom du fournisseur ou marque de commerce
- (2) l'identifiant du modèle du fournisseur
- (3) le profil de charge déclaré, exprimé par la lettre appropriée et l'utilisation typique conformément au tableau 3 de l'annexe VII
- (4) la classe d'efficacité énergétique du chauffage de l'eau du modèle, déterminée conformément au point 1 de l'annexe II
- (5) l'efficacité énergétique du chauffage de l'eau en%, arrondie à l'entier le plus proche
- (6) la consommation annuelle d'électricité en KWh en termes d'énergie finale et / ou la consommation annuelle de carburant en GJ en termes de GCV, arrondie à l'entier le plus proche et calculée conformément au point 4 de l'annexe VIII
- (7) les réglages de température du thermostat du chauffe-eau, tel que mis sur le marché
- (8) la consommation quotidienne d'électricité Q elec en KWh, arrondie à trois décimales
- (9) le profil de charge déclaré, exprimé par la lettre appropriée conformément au tableau 1 de l'annexe présente
- (10) l'eau mélangée à 40 °C V40 en litres, arrondie à l'entier le plus proche
- (11) la température maximale du thermostat
- (12) «mode hors boîte»: l'état, le réglage ou le mode de fonctionnement standard défini par le fabricant au niveau de l'usine pour être actif immédiatement après l'installation de l'appareil, adapté à une utilisation normale par l'utilisateur final selon le schéma de prélèvement d'eau pour lequel le produit a été conçu et mis sur le marché
- (13) l'efficacité énergétique du chauffage de l'eau en%, arrondie à la première décimale
- (14) Toutes les précautions spécifiques pour le montage, l'installation et la maintenance sont décrites dans les instructions d'utilisation et d'installation. Lisez et suivez les instructions d'utilisation et d'installation.
- (15) Toutes les données incluses dans les informations sur les produits ont été déterminées en appliquant les spécifications des directives européennes pertinentes. Les différences par rapport aux informations sur le produit énumérées ailleurs peuvent entraîner des conditions de test différentes. Seules les données contenues dans les informations sur ce produit sont applicables et valides.

cata

CNA
●●●group

CATA ELECTRODOMÉSTICOS, S.L.
C. del Ter, 2 - 08570 TORELLÓ (Barcelona) SPAIN
Tel. +34 938 594 100 - Fax +34 938 594 101
www.cnagroup.es - e.mail: cna@cnagroup.es

Atención al Cliente: 902 410 450 / +34 938 521 818 - info@cnagroup.es
SAT Central Portugal: +351 214 349 771 - service@junis.pt