

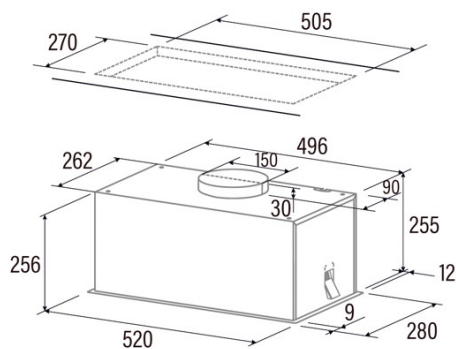

GPL 52 X

Cod. 02030304

EAN 8422248198479



INFORMAÇÕES GERAIS

EAN/UPC	8422248198479
Subfamília	Insert

Ficha de produto de acordo com as diretivas EU65/2014 - EN61591, EN60704-2-13, EN50564

AEC (Consumo de energia anual) (kWh/ano)	62,2
Classe EEI (classe de eficiência energética)	B
FDE (eficiência dinâmica de fluidos)	22,2
Classe FDE (classe de eficiência dinâmica de fluidos)	C
LE (eficiência luminosa) (lux/W)	30,2
Classe LE (classe de eficiência luminosa)	A
GFE (Eficiência de filtragem de gorduras)	66,3
Classe GFE (classe de eficiência de filtragem de gorduras)	D
Fluxo de ar em modo normal MIN (m ³ /h)	235
Fluxo de ar em modo normal MAX (m ³ /h)	529
Potência acústica em modo normal MIN (dB)	48
Potência acústica em modo normal MAX (dB)	68
Po (Consumo de energia em modo desligado) (W)	0
Ps (Consumo de energia em modo de espera) (W)	0

Diretiva Integração UE 66/2014

f (Fator Aumento no tempo)	1,2
IEE (Índice de Eficiência Energética)	68,7
QBEP (eficiência máxima do ponto de fluxo de ar) (m ³ /h)	295,5
PBEP (eficiência máxima do ponto de pressão) (Pa)	360
WBEP (Consumo de energia elétrica com eficiência máxima) (W)	132,9
WL (sistema de iluminação de potência nominal) (W)	121
EMIDDLE (Iluminância média na superfície de cocção) (lux)	4

Características

Quantidade do motor	1
Pressão máxima (Pa)	482
Tecnologia de filtro	Malha de alumínio
Tecnologia de controlo	Electronic Soft Touch
Níveis de potência	3

Iluminação

Modelo de luz	ECOLED STRIP
Tecnologia do raio	LED

Ligação elétrica

Tensão nominal (V)	220-240
Frequência nominal (Hz)	50
Potência nominal de entrada (W)	192
Proteção contra descargas elétricas	Classe I
Comprimento do cabo de alimentação (m)	1,2
Tipo de ficha	No plug