

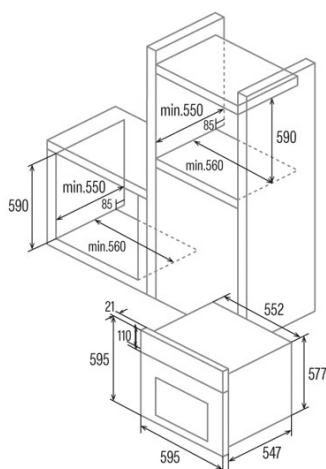
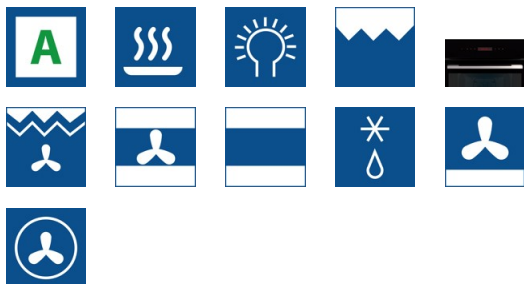

MT 8012 BK

 Cod. **07002411**

 EAN **8422248094009**

INFORMAÇÕES GERAIS

EAN/UPC	8422248094009
Subfamília	Multifunction

Ficha de produto

Índice de Eficiência Energética (IEE)	2
Consumo de energia em modo convencional [kWh/ciclo]	-
Consumo de energia em modo impulsionado por ventilador [kWh/ciclo]	0,81
Fonte de calor	Electricity
Massa do aparelho [kg]	,5
Número de cavidades	1
Volume da cavidade (L)	72

Dimensões

Largura (mm)	595
Altura (mm)	595
Profundidade (mm)	568
Largura incorporada (mm)	560
Altura incorporada (mm)	660

Controlos

Mostrar	LCD
Número de funções	12
Indicador de ligar/desligar	√
Temperatura mínima [°C]	50
Sonda térmica	-

Características

Esmalte	Black
Vidro interior removível	108
Número de lâmpadas	-
Potência da lâmpada [W]	1
Número de vidros da porta	3
Fechadura manual da porta	-
Fecho suave	580
Tipo cavidade	Flat
Suportes laterais	√
Níveis	5
Guias telescópicas	1
Ventilador de convecção	√

Segurança

Ventilador de refrigeração	√
Proteção contra sobreaquecimento	√
Paragem automática de segurança	√
Fechadura de porta de pirólise	-

Ligação elétrica

Potência do elemento aquecedor superior [W]	900
Menor potência do elemento aquecedor [W]	220-240
Potência do turbocompressor [W]	Light;Grill;Bottom heating;Top and bottom heating
Tensão nominal (V)	29
Frequência nominal (Hz)	50/60
Potência nominal de entrada (W)	2380
Proteção contra descargas elétricas	Classe I
Comprimento do cabo de alimentação (m)	1

Acessórios

Bandeja plana	50/60
Bandeja profunda	√

Bandeja de vapor	-
Grelha	√
Grelha interior	-
Guias telescópicas	1350 + 900
Cabo da bandeja	-
Depósito removível	-
Kit para assar	-