

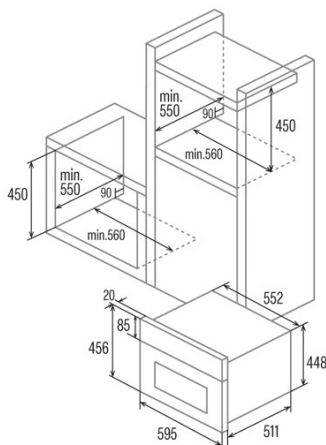
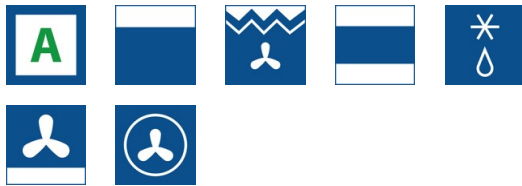

MD 5008 WH

 Cod. **07003000**

 EAN **8422248067898**

INFORMAÇÕES GERAIS

EAN/UPC	8422248067898
Subfamília	Compact

Ficha de produto

Índice de Eficiência Energética (IEE)	97,2
Classe de eficiência energética	A
Consumo de energia em modo convencional [kWh/ciclo]	0,7
Consumo de energia em modo impulsionado por ventilador [kWh/ciclo]	0,71
Fonte de calor	Electricity
Massa do aparelho [kg]	30,4
Número de cavidades	1
Volume da cavidade (L)	40

Dimensões

Largura (mm)	456
Profundidade (mm)	466
Largura incorporada (mm)	560
Altura incorporada (mm)	450
Profundidade incorporada (mm)	550

Controlos

Tipo de controlo	Controlo tátil
Mostrar	LCD
Número de funções	8
Funções	Light;Defrosting;Double grill with fan;Top heating;Top and bottom heating;Top and bottom heating with fan;Bottom heating with fan;Turbo heating
Temporizador	Electronic
Indicador de ligar/desligar	√
Indicador do termóstato	194
Temperatura mínima [°C]	MC2330002
Temperatura máxima [°C]	250

Características

Limpeza	Aquasmart Manual
Esmalte	Black
Vidro interior removível	-
Número de lâmpadas	25
Potência da lâmpada [W]	1
Número de vidros da porta	344,28
Fechadura manual da porta	-
Suportes laterais	√
Níveis	4
Guias telescópicas	0,75
Ventilador de convecção	√

Segurança

Ventilador de refrigeração	√
Proteção contra sobreaquecimento	1000
Paragem automática de segurança	√
Fechadura de porta de pirólise	-
Indicador de bloqueio de pirólise	-

Ligação elétrica

Menor potência do elemento aquecedor [W]	1300
Tensão nominal (V)	220-240
Frequência nominal (Hz)	50/60
Potência nominal de entrada (W)	2380

Proteção contra descargas elétricas	80
Comprimento do cabo de alimentação (m)	1
Tipo de ficha	No plug

Acessórios

Bandeja profunda	√
Bandeja de vapor	-
Grelha	truety Document
Grelha interior	Built-in
Guias telescópicas	√
Cabo da bandeja	Estilo de vida
Depósito removível	-
Pizza Stone	-
Kit para assar	Energy Fiche
